



LAPORAN TAHUNAN

MANAGING TAX ECOSYSTEM FOR SUSTAINABLE GROWTH

2014





2015 Penerbitan

© Lembaga Hasil Dalam Negeri Malaysia (LHDNM) 2015

Hak Cipta Terpelihara. Artikel-artikel, ilustrasi dan isi kandungan ini tidak boleh diterbitkan semula, secara keseluruhan atau sebahagian, dalam sebarang bentuk atau apa-apa cara sekalipun, sama ada elektronik, fotokopi, mekanik, rakaman atau cara lain, tanpa kebenaran bertulis daripada Ketua Pegawai Eksekutif/ Ketua Pengarah Hasil Dalam Negeri, Lembaga Hasil Dalam Negeri Malaysia.

Perpustakaan Negara Malaysia
ISSN 1675 - 1612



Managing Tax Ecosystem For Sustainable Growth

KANDUNGAN

**Laporan Pengerusi Lembaga Pengarah
Perutusan Ketua Pengarah**

**4
8**

BUDAYA KORPORAT

- **Visi, Misi, Objektif, Dasar Kualiti, Slogan, Moto Perkhidmatan**
- **Fungsi LHDNM**
- **Tanggungjawab LHDNM**

**12
13
15**

TADBIR URUS

- **Anggota Lembaga**
- **Pengurusan Atasan**
- **Carta Organisasi**
- **Pernyataan Tadbir Urus Korporat**

**18
20
21
22**

PRESTASI KORPORAT

- **Kutipan Hasil**
- **Kecekapan Pengurusan Cukai**
- **Pematuhan Cukai**
 - **Audit Cukai**
 - **Audit Pindahan Harga**
 - **Audit Potongan Cukai Bulanan (PCB)**
 - **Kunjungan Mesra Hasil**
- **Penguatkuasaan dan Pendakwaan**
 - **Program Siasatan**
 - **Tindakan Larangan Meninggalkan Negara**
 - **Tindakan Guaman Sivil**

**28
29
30
31
32
32
33
33
34**

• Pemungutan	
- Pungutan Melalui Potongan Cukai Bulanan (PCB)	34
- Pungutan Cukai Melalui Skim Bayaran Ansuran	35
- Pengurusan Tunggakan Hasil	36
- Pungutan Cukai Pegangan	36
• Perkhidmatan Pelanggan	
- Bayaran Balik	36
- Pusat Khidmat Pelanggan (PKP)	37
- Pusat Khidmat Hasil (PKH)	38
- Kemudahan Bayaran Cukai	39
- Kaunter Setempat	39
• Program Pendidikan Cukai	
- Aktiviti Program Pendidikan Cukai	40
- Khidmat Sokongan Peniaga	40
- Pegawai Perhubungan Cukai (TRO)	41
- Program HASIL4U	41
- Seminar Percukaian	42
- Lawatan ke LHDNM	43
- Kidzania Tax Office	43
- Hebahan dan Publisiti Menerusi Media	44
- Penerbitan LHDNM	45
• Perkhidmatan Elektronik	46
• Pembesaran Asas Cukai	48
• Hak Pembayar Cukai	48
• Tanggungjawab Sosial Korporat (CSR)	
- Pihak Berkepentingan (Stakeholders)	50
- Pendidikan	50
- Alam Sekitar	50
- Komuniti	52
PERHUBUNGAN ANTARABANGSA	
• Perjanjian Pengelakan Pencukaian Dua Kali (PPPDK)	56
PEMBANGUNAN ORGANISASI	
• Pembangunan Sumber Manusia	
- Program Latihan Dalaman	60
- Pencapaian Program Latihan	61
- Program Latihan Antarabangsa	61
BUDAYA KERJA BERPRESTASI TINGGI	
• Pelaksanaan KPI LHDNM 2014	66
• Piagam Pelanggan	68
ANUGERAH & PENGIKTIRAFAN	
• Senarai Anugerah & Pengiktirafan	72
EJEN KUTIPAN PERBADANAN TABUNG PENDIDIKAN TINGGI NASIONAL (PTPTN)	
• Prestasi Pemungutan PTPTN	78
BANTUAN RAKYAT 1MALAYSIA (BR1M)	80
DIREKTORI LHDNM	84
DIARI HASIL	92
PENYATA KEWANGAN	106
ANALISA PENYATA KEWANGAN	144

LAPORAN PENGURUS LEMBAGA PENGARAH



Assalamualaikum W.B.T., Salam Sejahtera dan Salam 1Malaysia

Sekali lagi Lembaga Hasil Dalam Negeri Malaysia (LHDNM) mencatat sejarah apabila berjaya mengutip cukai langsung sebanyak RM133.700 bilion iaitu 3.70% kenaikan berbanding tahun 2013. Kejayaan ini amat berharga kerana LHDNM secara terus menerus mampu mengekalkan kutipan cukai dalam zon tiga (3) digit semenjak tahun 2011 di samping berjaya mendapat pelbagai pengiktirafan sepanjang tahun 2014. Pencapaian ini adalah bertepatan dengan tema LHDNM, "*Managing Tax Ecosystem For Sustainable Growth*". Terima kasih yang tidak terhingga saya ucapkan kepada seluruh jentera pengurusan dan hasilian kerana telah bertungkus lumus memikul tanggungjawab yang diamanahkan oleh rakyat sebagai pentadbir cukai negara. Komitmen, kegigihan dan kesepaduan tekad serta tahap produktiviti yang dijana oleh semua yang terlibat adalah amat membanggakan.

Saya menaruh harapan yang tinggi kepada LHDNM untuk mengekalkan momentum kecemerlangan ini dan mencapai sasaran tahun 2015 yang telah ditetapkan oleh kerajaan walaupun terpaksa berdepan dengan perubahan persekitaran yang bakal memberi kesan langsung kepada kutipan hasil. Sehubungan itu, demi melestarikan pencapaian prestasi yang cemerlang dari masa ke semasa, LHDNM perlu bijak dalam menangani segala permasalahan yang bakal dihadapi serta mengambil langkah berani dengan mengubah pendekatan dan cara kerja bagi memastikan segala ruang, peluang dan potensi yang ada akan dapat digunakan untuk memaksimumkan kutipan cukai.

Bagi meneruskan perjuangan mencipta kemajuan, LHDNM telah menetapkan lima (5) matlamat utama di mana pencapaiannya adalah seperti berikut:-

1. Memungut jumlah cukai yang sepatutnya secara adil dan saksama.

- a) Kutipan Cukai – LHDNM telah berjaya mengutip cukai langsung kerajaan sebanyak RM133.700 bilion dalam tahun 2014 dengan peningkatan sebanyak 3.70% berbanding tahun 2013.
- b) Akaun Belum Terima (ABT) – Sehingga 31 Disember 2014, sebanyak 692,253 kes tunggakan cukai berjaya diselesaikan. Pencapaian bagi tindakan pengurangan kes tunggakan cukai ini telah mengurangkan baki ABT sebanyak 70.97% yang melibatkan amaun RM5.937 bilion.
- c) Kecekapan Kos Pungutan – Seiring peningkatan dalam kutipan cukai, LHDNM turut mencatatkan pencapaian kecekapan kos pungutan sebanyak RM1.03 iaitu tidak melebihi RM1.14 bagi setiap RM100.00 cukai yang dipungut.

2. Menanam kepercayaan orang awam terhadap keadilan dan keunggulan pentadbiran sistem percukaian.

- a) Audit (Audit Luar dan Audit Meja) – Pengauditan fail-fail syarikat iaitu fail C,CS,TA,TC,dan TR telah berjaya diambil tindakan sebanyak 17.37% berbanding dengan sasaran sebanyak 12%

daripada jumlah fail aktif; fail-fail individu OG,D,TP,F,FA dan J telah diambil tindakan sebanyak 29.59% berbanding sasaran yang ditetapkan sebanyak 22.53% daripada jumlah fail aktif; Fail-fail penggajian individu iaitu fail SG telah diambil tindakan sebanyak 27.73% melebihi 7.73% daripada sasaran yang ditetapkan dan fail-fail PCB Majikan telah diambil tindakan sebanyak 15.34% berbanding dengan sasaran iaitu 11% daripada jumlah fail aktif.

- b) Siasatan – Bagi aktiviti siasatan jumlah kes yang telah berjaya diselesaikan adalah sebanyak 689 kes berbanding dengan jumlah sasaran yang telah ditetapkan iaitu sebanyak 554 kes.
- c) Bayaran Balik – Sebanyak 99.85% daripada jumlah permohonan kes pembayaran balik diterima telah dapat diselesaikan berbanding dengan sasaran yang ditetapkan iaitu sebanyak 94% daripada jumlah permohonan diterima.

3. Memperluaskan asas cukai.

- a) Semua Jenis Fail – Terdapat peningkatan sebanyak 5.12% fail yang didaftarkan berasaskan jumlah fail aktif berbanding 3.02% sasaran yang ditetapkan.

4. Memodenkan sistem dan prosedur kerja selaras dengan keperluan semasa.

- a) Perkhidmatan elektronik LHDNM – 3,300,078 Borang Nyata diterima berbanding dengan KPI yang ditetapkan sebanyak 2,800,000.

5. Melahirkan modal insan yang kompeten, profesional, berintegriti dan berdedikasi.

- a) Latihan – LHDNM telah berjaya menjalankan sebanyak 243 (87.7%) kursus seperti yang telah dirancang.
- b) Kompetensi pegawai dan staf – 79.34% pegawai LHDNM mencapai 56 jam latihan.

Seterusnya, dalam usaha mencapai sasaran sebanyak RM142 bilion pada tahun 2015, LHDNM perlu memberi tumpuan utama kepada perkara-perkara berikut:

- i. Memastikan tahap 'visibility' aktiviti penguatkuasaan berada di tahap yang tinggi.**
- ii. Meningkatkan kualiti penyelesaian audit, siasatan, tindakan pemungutan dan kualiti keputusan pengarah-pengarah.**

Kita sedia maklum bahawa kerajaan mempunyai keyakinan yang besar terhadap keupayaan LHDNM sebagai agensi pelaksana bagi Program Bantuan Rakyat 1 Malaysia (BR1M) yang diterajui oleh Kementerian Kewangan Malaysia (MoF). Ini terbukti apabila LHDNM diberi pengiktirafan untuk terus mengurus BR1M semenjak ia mula diperkenalkan pada tahun 2012 sehingga kini membawa kepada BR1M 3.0 di mana pelaksanaan tahun ketiga ini telah diumumkan oleh Perdana Menteri dalam pembentangan

Rang Undang-Undang Perbekalan (2014) pada 25 Oktober 2013. Pendaftaran BR1M bermula 23 Disember 2013 sehingga 31 Januari 2014. Manakala tempoh rayuan bermula 1 April 2014 dan berakhir pada 30 Jun 2014. Seramai 6,966,182 atau 86% daripada 8.1 juta permohonan yang diterima layak mendapat BR1M. Aktiviti pendaftaran dan pemprosesan BR1M merupakan suatu aktiviti yang sangat berbeza daripada *core business* LHDNM, iaitu sebagai pentadbir sistem percukaian langsung negara. Namun dalam hal ini, LHDNM telah berjaya melaksanakan satu program kerajaan sebagai usaha untuk memenuhi harapan golongan yang berpendapatan rendah.

Bermula tahun 2015, LHDNM bakal melalui perubahan status kepada Badan Berkanun Yang Diasingkan Saraan Sepenuhnya atau *Self-Financing*. Ini bermakna LHDNM akan memulakan proses peralihan secara berperingkat kepada pengurusan autonomi sepenuhnya di mana cara pengurusan organisasi juga akan berubah dengan memberi lebih penekanan kepada *lean management concept*. Justeru, LHDNM tidak lagi boleh mengikut rentak lama sekiranya ingin terus kekal sebagai sebuah pentadbir cukai bertaraf dunia.

Akhir sekali, selaku Pengerusi Lembaga, saya sekali lagi merakamkan setinggi-tinggi penghargaan kepada jentera pengurusan serta seluruh hasilian atas komitmen yang telah diberikan sepanjang tahun 2014. Sesungguhnya, saya sangat menghargai sumbangan, sokongan padu dan usaha hasilian semua dalam meraih kejayaan gemilang organisasi di samping turut cemerlang dalam pelbagai aspek termasuk sukan, seni budaya dan inovasi. Kepada semua hasilian, '*You Are The Unsung Heroes Of Malaysia's Development*'. Syabas dan tahniah saya ucapkan. Tidak dilupakan, ucapan setinggi-tinggi terima kasih ini juga ditujukan kepada barisan Anggota Lembaga atas pandangan, buah fikiran

dan khidmat yang diberi untuk faedah organisasi LHDNM keseluruhannya. Marilah kita sama-sama membulatkan tekad untuk berusaha dengan lebih gigih dan ikhlas bagi memenuhi hasrat dan tanggungjawab yang diamanahkan. Semoga tahun 2015 dapat disaksikan sekali lagi sejarah kutipan cukai langsung tertinggi negara yang bakal dicipta oleh LHDNM.

Sekian terima kasih.

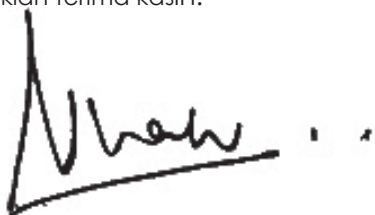

**TAN SRI DR. MOHD IRWAN SERIGAR
ABDULLAH**
Pengerusi
Lembaga Hasil Dalam Negeri Malaysia

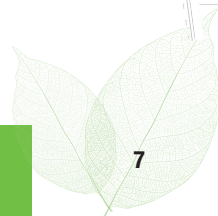
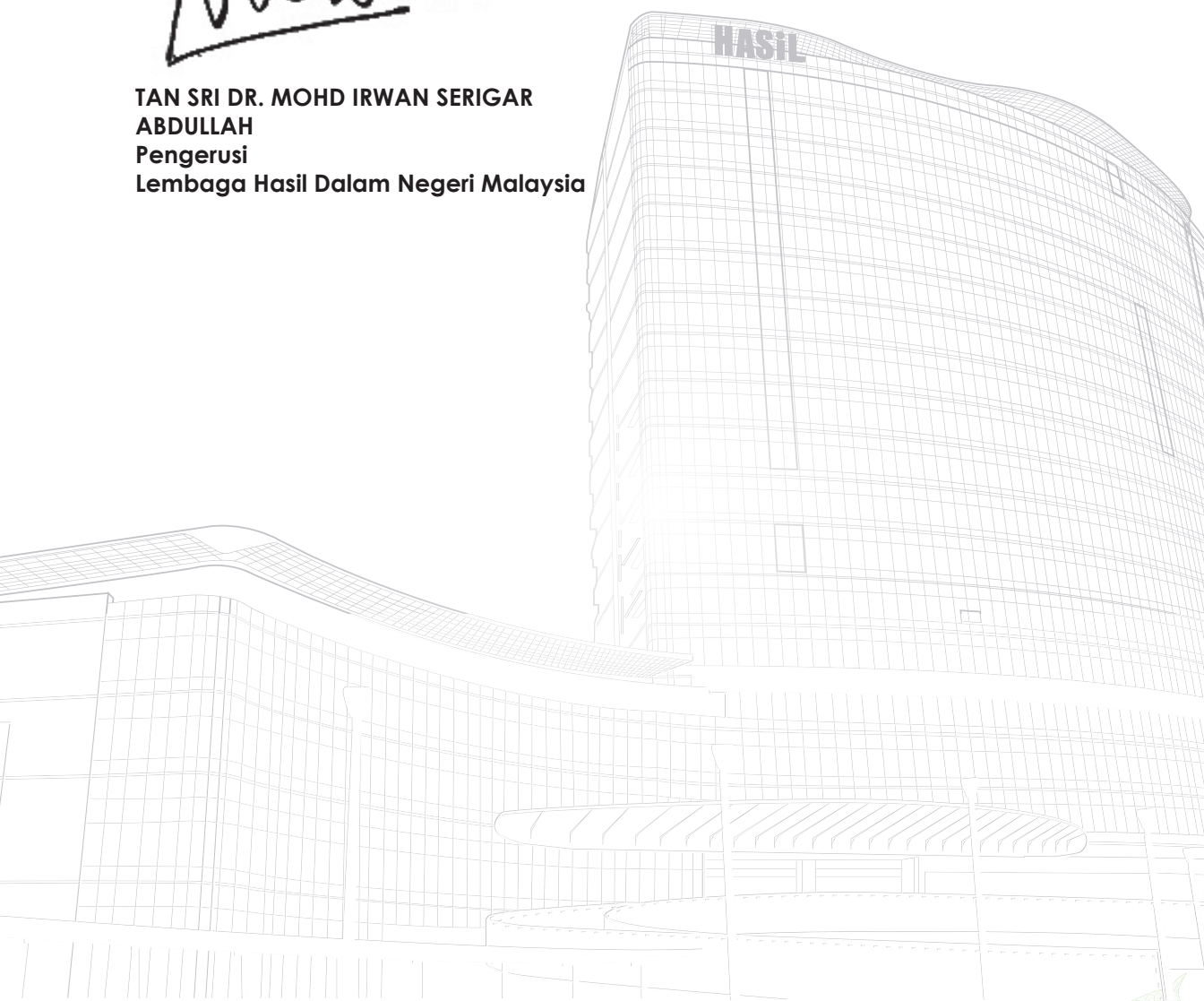

PERUTUSAN KETUA PENGARAH



Assalamualaikum W.B.T., Salam Sejahtera dan Salam 1Malaysia

Alhamdulillah, bersyukur saya ke hadrat Ilahi kerana masih diberi peluang untuk menerajui organisasi tercinta ini, mendokong mandat dan melaksanakan amanah yang telah diberikan oleh kerajaan dan rakyat. Tahun 2014 ini merupakan tahun keempat (4) kita menyaksikan Lembaga Hasil Dalam Negeri Malaysia (LHDNM) terus memartabatkan dirinya ke tahap yang lebih membanggakan. Ini terbukti dari segi jumlah kutipan cukai langsung yang berjaya dipungut iaitu sebanyak RM133.700 bilion atau 3.70% meningkat berbanding tahun 2013, sekaligus menjadikannya jumlah tertinggi dalam sejarah kutipan cukai langsung negara.

Managing Tax Ecosystem For Sustainable Growth

LHDNM menerusi tema **“Managing Tax Ecosystem for Sustainable Growth”** telah berjaya menggerakkan keseluruhan sistem untuk berfungsi dengan cekap dan berkesan sehingga mampu merealisasikan impian yang dicipta. LHDNM tetap berani menyahut cabaran melonjakkan jumlah kutipan cukai secara konsisten walaupun berdepan dengan persekitaran ekonomi yang serba mencabar. LHDNM terus maju ke hadapan, memacu prestasi ke peringkat yang lebih tinggi.

Namun demikian, sebagai sebuah agensi kerajaan yang merupakan tulang belakang kepada penjana sumber pendapatan terbesar kerajaan, LHDNM perlu peka dengan cabaran mendatang yang memerlukan kekuatan untuk menanganinya dengan matang dan bijaksana. Oleh itu, LHDNM harus keluar dari zon selesa dan bersedia mengambil langkah berani untuk melakukan apa yang perlu bagi memastikan kutipan yang memberangsangkan terus dicapai pada masa akan datang.

Dalam konteks ini, LHDNM perlu sentiasa mengikuti dengan rapat segala perkembangan yang berlaku, dalam senario ekonomi dunia semasa dan jangkaannya pada masa hadapan, kerana faktor ini sangat berkait rapat dengan bagaimana kerajaan perlu bertindak balas dengan cekap dan berkesan, sekiranya menerbitkan ancaman atau memberi tempas kepada kestabilan ekonomi negara.

Ancaman-ancaman dalam persekitaran ekonomi dunia seperti inilah, yang menjadikan setiap negara sentiasa bertungkus lumus untuk melaksanakan pelbagai pelan tindakan dan perancangan strategik, demi membangunkan negara masing-masing, agar tidak terperangkap dan menjadi mangsa kepada persaingan dalam pasaran terbuka ini.

Justeru, LHDNM perlu sentiasa melestarikan pelbagai strategi, inisiatif dan perubahan, yang secara kumulatifnya telah terbukti membuahkan kejayaan dalam jumlah kutipan cukai ini, baik secara dalaman mahupun secara luaran kepada organisasi. Saya percaya, dengan adanya **sense of unity and belonging** yang kuat di kalangan seluruh hasilian, LHDNM mampu berdiri teguh dan kekal di puncak kejayaan.

Hakikatnya, tidak ada pulangan yang lebih berharga, lebih bernilai dan lebih bermakna, atas segala usaha gigih dan penat lelah yang telah dicurahkan ini, selain daripada kejayaan menyumbang dan memahatkan nama organisasi tercinta ini, dalam sejarah jumlah pungutan cukai langsung tertinggi negara. Terima kasih hasilian. **Anda adalah wira negara.**

Akhir sekali, kejayaan berterusan bukan satu jaminan, sebaliknya adalah satu cabaran untuk memastikan momentum kecemerlangan LHDNM tidak berhenti di sini, sebaliknya akan terus mara ke hadapan seiring dengan visinya sebagai pentadbir cukai terunggul. Walau apapun cabaran yang mendatang, tiada apa yang mustahil untuk ditangani. **‘Nothing Is Impossible And Impossible Is Nothing’.**

Sekian, terima kasih.

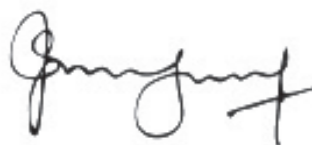

KOLONEL (K) TAN SRI DATUK WIRA DR. HJ. MOHD SHUKOR HJ. MAHFAR
**Ketua Pegawai Eksekutif/
Ketua Pengarah Hasil Dalam Negeri
Lembaga Hasil Dalam Negeri Malaysia**

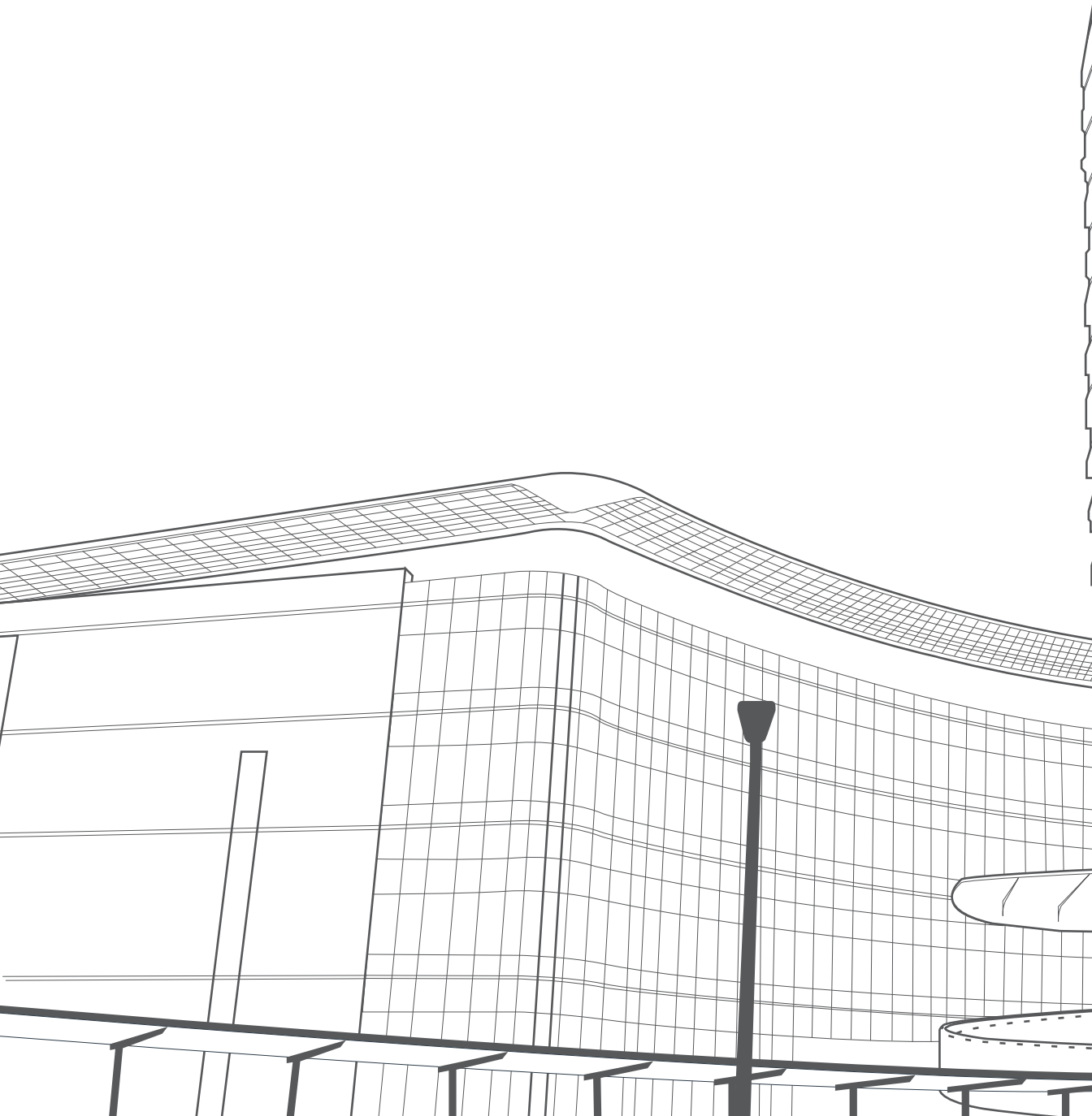



HASIL

BUDAYA KORPORAT

Managing Tax Ecosystem For Sustainable Growth

Visi

Pentadbir cukai terunggul

Misi

Memberi perkhidmatan percukaian yang berkualiti dan berintegriti ke arah meningkatkan pematuhan sukarela

Objektif

Melaksanakan sistem pengurusan percukaian yang berkesan, adil dan saksama

Dasar Kualiti

Berteraskan integriti, kami komited memberikan perkhidmatan yang terbaik untuk pelanggan

Slogan

Bersama membangun negara

Moto Perkhidmatan

Perkhidmatan terbaik untuk anda



FUNGSI LHDNM

- 1 Bertindak sebagai ejen kerajaan dan memberi perkhidmatan dalam pentadbiran, penaksiran, pemungutan dan penguatkuasaan pembayaran cukai pendapatan, cukai pendapatan petroleum, cukai keuntungan harta tanah, duti harta pesaka, duti setem dan cukai lain yang dipersetujui antara kerajaan dan Lembaga.
- 2 Menasihati kerajaan tentang perkara-perkara berhubung dengan percukaian dan bekerjasama dengan kementerian dan badan berkanun berkaitan perkara-perkara tersebut.
- 3 Menyertai mesyuarat, perbincangan dan perjanjian tentang perkara-perkara yang berkaitan dengan percukaian di dalam atau di luar negara.
- 4 Menjadi ejen pemungutan untuk dan bagi pihak mana-mana badan yang mendapatkan pinjaman yang kena dibayar balik kepada badan itu di bawah mana-mana undang-undang bertulis.
- 5 Melaksanakan apa-apa fungsi lain yang diberi kepada LHDNM oleh mana-mana undang-undang bertulis lain.



TANGGUNGJAWAB LHDNM

LHDNM adalah bertanggungjawab mentadbir undang-undang berikut:

- Akta Cukai Pendapatan 1967
- Akta Cukai Keuntungan Harta Tanah 1976
- Akta Penggalakan Pelaburan 1986
- Akta Setem 1949
- Akta Petroleum (Cukai Pendapatan) 1967
- Akta Cukai Aktiviti Perniagaan Labuan 1990

LHDNM perlu mematuhi semua Perjanjian Pengelakan Pencukaian Dua Kali yang ditandatangani oleh kerajaan Malaysia dengan negara-negara luar. Selain itu, LHDNM juga perlu mematuhi semua perundangan yang ada kaitan dengan pentadbiran LHDNM seperti berikut:

- a. Perlembagaan Persekutuan 1957
- b. Akta Tafsiran 1948 dan 1967
- c. Akta Had Masa 1953
- d. Akta Mahkamah Kehakiman 1964
- e. Akta Syarikat 1965
- f. Akta Kebankrapan 1967
- g. Kanun Tanah Negara 1965
- h. Kanun Acara Jenayah (Akta 593)
- i. Kanun Keseksaan (Akta 574)
- j. Kaedah-kaedah Penggulangan Syarikat 1972
- k. Kaedah-kaedah Mahkamah 2012

Di samping itu, LHDNM masih lagi mentadbir beberapa perundangan yang telah dimansuhkan bagi menyelesaikan kes-kes kebelakangan seperti berikut:

- a. Enakmen Duti Harta Pesaka 1941
- b. Akta Cukai Pemindahan Syer (Syarikat Berasaskan Tanah) 1984 (Akta 310)

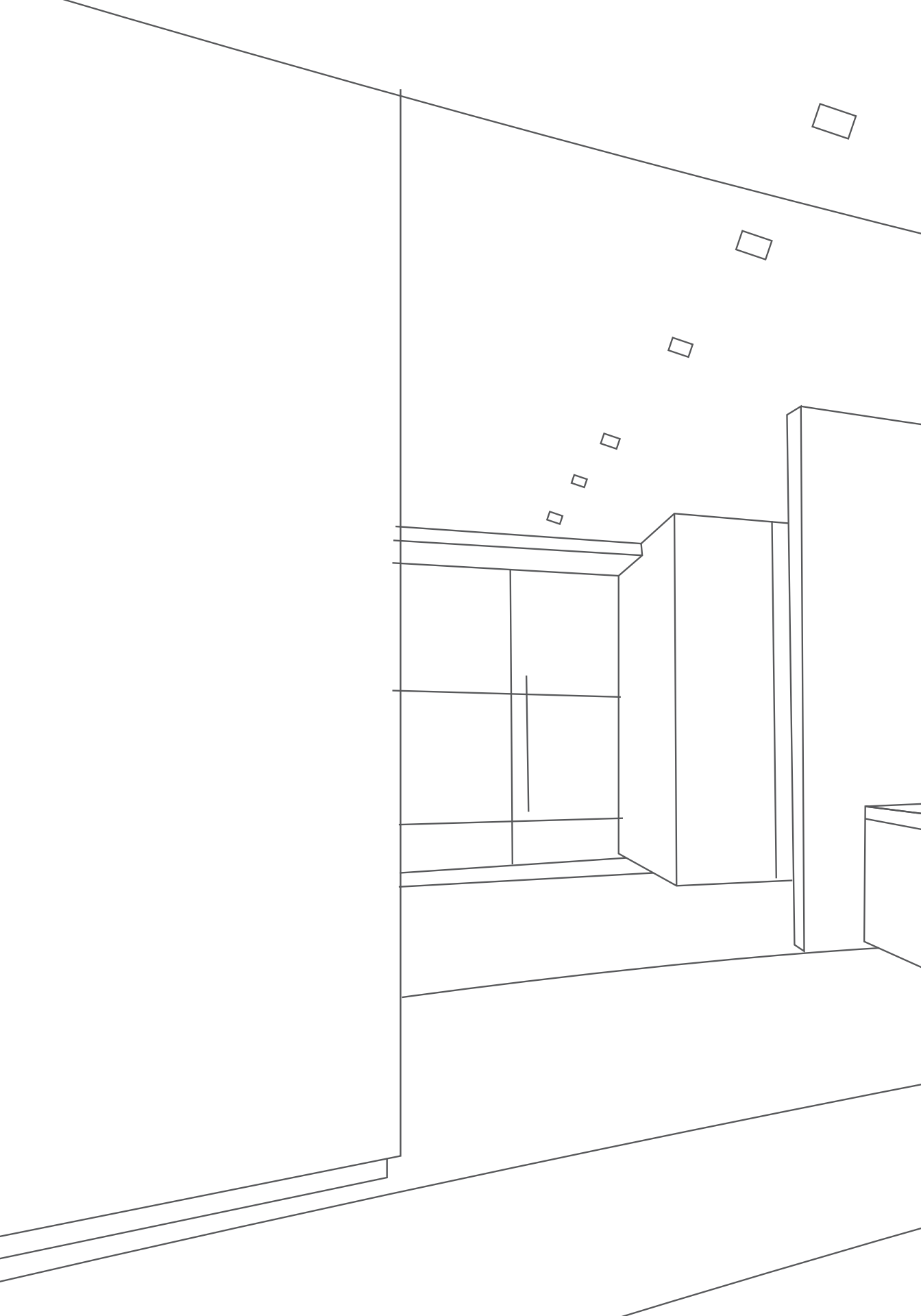



Lembaga Hasil Dalam Negeri Malaysia

TADBIR URUS

Managing Tax Ecosystem For Sustainable Growth

ANGGOTA LEMBAGA

**TAN SRI DR. MOHD IRWAN
SERIGAR ABDULLAH**

Ketua Setiausaha Perbendaharaan
Perbendaharaan Malaysia

**TAN SRI MOHAMAD ZABIDI
ZAINAL**

Ketua Pengarah Perkhidmatan Awam
Jabatan Perkhidmatan Awam Malaysia

**DATUK WAN SELAMAH
WAN SULAIMAN**

Akauntan Negara Malaysia
Jabatan Akauntan Negara Malaysia



Anggota Lembaga Hasil Dalam Negeri Malaysia terdiri daripada:

- a. Ketua Setiausaha Perbendaharaan yang juga merangkap pengerusi LHDNM
- b. Peguam Negara atau wakilnya
- c. Ketua Pengarah Perkhidmatan Awam atau wakilnya
- d. Dua (2) orang lain yang dilantik oleh Menteri Kewangan dari sektor awam
- e. Dua (2) orang lain yang dilantik oleh Menteri Kewangan dari sektor swasta

DATUK HAJI SHUIB MD. YUSOP
Konsultan Swasta

DATO' SITI HALIMAH ISMAIL
Setiausaha Bahagian Analisa Cukai
Perbendaharaan Malaysia



CIK JUNAIDAH HJ. ABDUL RAHMAN
Pesuruhjaya Penyemak
& Pembaharuan Undang-Undang
Jabatan Peguam Negara

ENCIK FADZLI ABDUL WAHIT
Konsultan Swasta

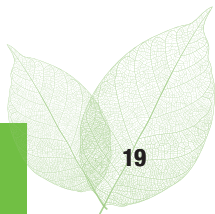

PENGURUSAN ATASAN

**KOLONEL (K) TAN SRI DATUK
WIRA DR. HJ. MOHD SHUKOR
HJ. MAHFAR**
KETUA PEGAWAI EKSEKUTIF/
KETUA PENGARAH HASIL DALAM NEGERI
Lembaga Hasil Dalam Negeri Malaysia

**DATO' DR. SITI MARIAM
CHE AYUB**
TIMBALAN KETUA PEGAWAI
EKSEKUTIF (PEMATUHAN)
Lembaga Hasil Dalam Negeri Malaysia

**DATO' MOHAMMAD SAIT
AHMAD**
TIMBALAN KETUA PEGAWAI
EKSEKUTIF (OPERASI PERCUKAIAN)
Lembaga Hasil Dalam Negeri Malaysia



DATUK SABIN SAMITAH
TIMBALAN KETUA PEGAWAI
EKSEKUTIF (PENGURUSAN)
Lembaga Hasil Dalam Negeri Malaysia

DATO' ABD AZIZ HASHIM
TIMBALAN KETUA PEGAWAI
EKSEKUTIF (DASAR)
Lembaga Hasil Dalam Negeri Malaysia

CARTA ORGANISASI

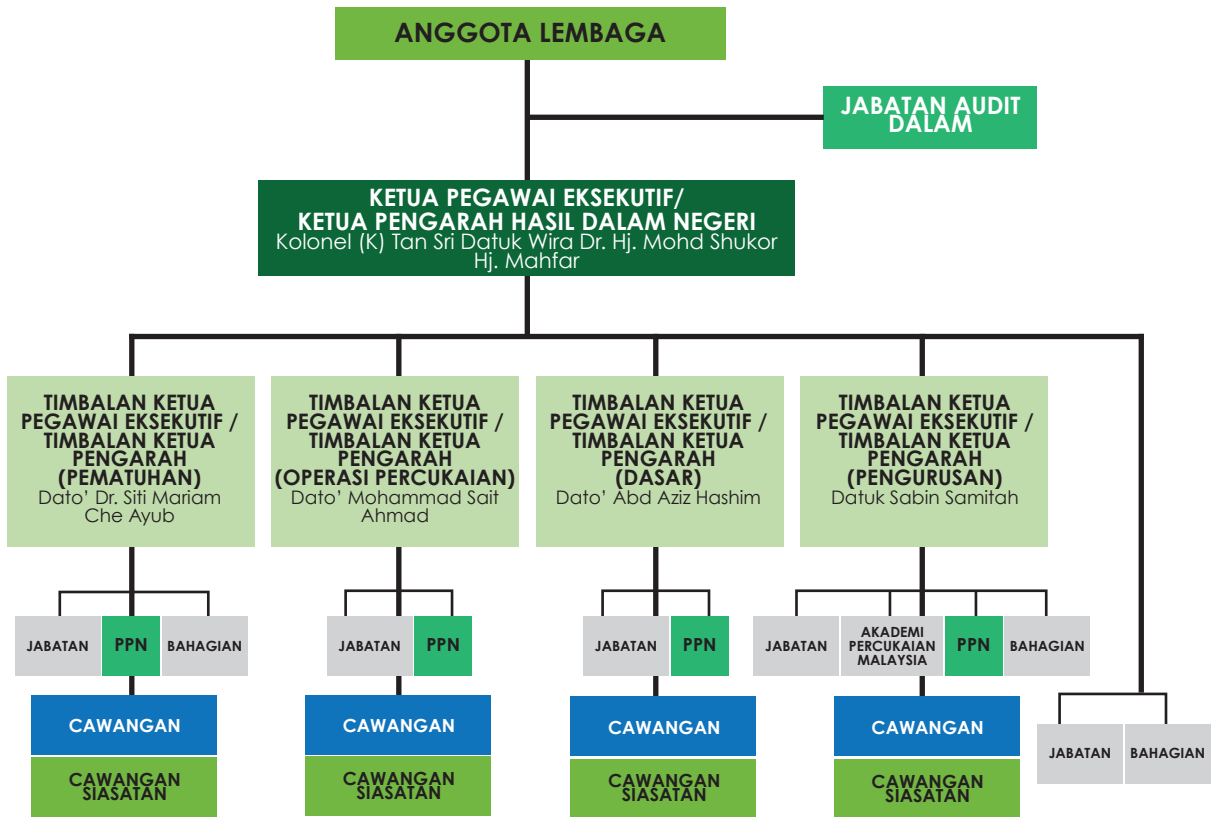

 PEJABAT PENGARAH NEGERI

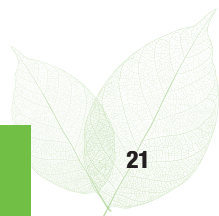

Anggota Lembaga Hasil Dalam Negeri Malaysia (LHDNM), beriltizam mengekalkan serta memastikan pemakaian piawai yang tertinggi dalam tadbir urus korporat di LHDNM. Lembaga Pengarah membentangkan penyata mengenai tadbir urus korporat bagi tahun berakhir 31 Disember 2014. Penyata ini menjelaskan pematuhan amalan terbaik dan proses-proses yang telah dilaksanakan oleh LHDNM.

Anggota Lembaga

LHDNM diterajui oleh Lembaga Pengarah yang diketuai oleh Pengerusi dan enam (6) orang ahli yang memimpin dan mengawal selia LHDNM. Lembaga Pengarah juga bertanggungjawab terhadap keseluruhan tadbir urus LHDNM dan merupakan badan utama yang merangka dan menentukan dasar serta hala tuju LHDNM untuk mencapai kejayaan dalam matlamat strategiknya.

Komposisi Lembaga Pengarah

Pada tarikh Laporan Tahunan ini, Lembaga Pengarah LHDNM terdiri daripada tujuh (7) anggota. Komposisi anggota Lembaga yang sedia ada telah membuktikan bahawa mereka mempunyai pengalaman yang luas dalam perkhidmatan awam, operasi perniagaan, kewangan, percukaian dan perundangan. Pengalaman, pengetahuan dan kepakaran dibina melalui penglibatan berterusan secara profesional dalam bidang masing-masing.

Tanggungjawab Dan Tugas Lembaga Pengarah

Lembaga Pengarah bertanggungjawab secara keseluruhan dalam pengurusan LHDNM. Lembaga Pengarah telah terlibat sepenuhnya dalam perancangan strategik, menjalankan kajian prestasi operasi

LHDNM, melaksanakan kawalan dalaman dan menguatkuasakan pematuhan terhadap kehendak undang-undang yang disyaratkan terhadap LHDNM.

Fungsi Lembaga Pengarah yang lebih khusus termasuk tanggungjawab-tanggungjawab berikut:

1. Menilai dan memutuskan cadangan pewujudan dan jawatan.
2. Menilai dan meluluskan cadangan skim perkhidmatan serta terma dan syarat perkhidmatan.
3. Menimbang dan memutuskan cadangan penyusunan semula struktur organisasi LHDNM.
4. Menimbang dan meluluskan struktur gaji, elaun dan kemudahan.
5. Menimbang dan meluluskan cadangan penerimaan pakai atau pindaan pekeliiling - pekeliiling seperti Pekeliiling Perkhidmatan, Surat Pekeliiling Perkhidmatan, Pekeliiling Perbendaharaan, Perintah Am dan lain-lain pekeliiling yang berkaitan.
6. Menimbang dan meluluskan anggaran belanja mengurus, pembangunan dan kewangan LHDNM.
7. Menimbang dan meluluskan pendapatan LHDNM serta laporan prestasi kewangan, pembangunan dan pelaburan LHDNM.
8. Menimbang dan meluluskan polisi pelaburan, perdagangan, pinjaman, fi, caj serta apa juga kemudahan yang diberi kepada pekerja LHDNM.
9. Memberi khidmat nasihat berkaitan dengan dasar-dasar dan hal ehwal percukaian.
10. Menimbang dan meluluskan cadangan perolehan hartanah, pembinaan bangunan / cawangan LHDNM mengikut keperluan semasa dan pembesaran cawangan.

Mesyuarat LHDNM

Mesyuarat LHDNM dirancang lebih awal dengan tatacara butir maklumat, tempat dan masa. Ini membolehkan Anggota Lembaga merancang jadual dengan sewajarnya untuk memastikan kehadiran yang penuh dalam mesyuarat.

Kertas-kertas cadangan untuk pertimbangan dan perbincangan diedarkan lebih awal bagi memastikan Anggota Lembaga mempunyai masa yang cukup untuk meneliti kertas-kertas cadangan tersebut untuk dibincangkan semasa mesyuarat. Pada tahun dilaporkan, LHDNM telah mengadakan lapan (8) mesyuarat termasuk Mesyuarat Khas LHDNM.

Senarai jumlah Mesyuarat Lembaga Pengarah adalah seperti berikut:

Mesyuarat LHDNM (MLHDNM)

- MLHDNM Bil. 1/2014 - 8 Mac 2014
- MLHDNM Bil. 2/2014 - 21 April 2014
- MLHDNM Bil. 3/2014 - 27 Jun 2014
- MLHDNM Bil. 4/2014 - 1 Oktober 2014
- MLHDNM Bil. 5/2014 - 3 November 2014
- MLHDNM Bil. 6/2014 - 12 Disember 2014

Mesyuarat Khas LHDNM (MKLHDNM)

- MKLHDNM Bil. 1/2014 - 28 Januari 2014
- MKLHDNM Bil. 2/2014 - 25 September 2014



Pernyataan Risiko

Pernyataan ini menyediakan satu gambaran secara menyeluruh terhadap polisi-polisi pengurusan risiko LHDNM, pematuhan dalaman dan sistem kawal selia.

Tanggungjawab

Pengurusan Atasan adalah bertanggungjawab ke atas aktiviti pengurusan risiko untuk keseluruhan organisasi. Pengurusan Atasan melalui Jawatankuasa Pengurusan Risiko dan Bahagian Pengurusan Risiko menjalankan tanggungjawab keseluruhan atas pelaksanaan dan pemantauan aktiviti pengurusan risiko dalam LHDNM.

Skop

Aktiviti pengurusan risiko melibatkan keseluruhan operasi di LHDNM.

Pengawasan Pengurusan Risiko

Lembaga Pengarah menjalankan pengawasan pengurusan risiko dan keberkesanannya melalui kombinasi polisi dan prosedur dalaman serta Jawatankuasa Audit.

Polisi dan Prosedur Dalaman

Lembaga Pengarah melaksanakan pengurusan risiko melalui polisi dan prosedur dalaman dalam menghadapi risiko strategik dan operasi yang wujud dalam organisasi. Risiko-risiko yang wujud ini akan memberikan kesan terhadap:

- Strategi

-Pematuhan

Audit
Siasatan
Pungutan Hasil

- Operasi

Aset dan Perolehan
Kewangan
Undang-Undang

- Sistem

- Reputasi
- Bencana

Jawatankuasa Risiko dan Pematuhan LHDNM

Peranan Jawatankuasa Risiko dan Pematuhan LHDNM adalah memperakukan dan memantau pengurusan risiko.

Ahli Jawatankuasa Risiko dan Pematuhan LHDNM

Pengerusi

YBhg. Datuk Wan Selamah Wan Sulaiman

Akauntan Negara Malaysia

Ahli

YBhg. Datuk Hj. Shuib Md. Yusop

Konsultan Swasta

YBr. Encik Fadzli Abdul Wahit

Konsultan Swasta

Amalan Terbaik Tadbir Urus

Pengurusan risiko membolehkan amalan-amalan terbaik tadbir urus diseragamkan dalam LHDNM. Melalui Arahan YAB Perdana Menteri No. 1 Tahun 2009 “Gerakan Pemantapan Keutuhan Sistem Pengurusan Pentadbiran Kerajaan Malaysia: Penubuhan Jawatankuasa Keutuhan Tadbir Urus” yang telah dikeluarkan pada 30 November 2009, kementerian, jabatan dan agensi dikehendaki mengamalkan teknik-teknik pengurusan risiko sebelum melaksanakan sesuatu projek atau program terutamanya yang berisiko tinggi untuk meminimumkan risiko semasa pelaksanaannya. Oleh itu, LHDNM mengguna pakai arahan ini untuk memperkukuhkan lagi struktur sistem pengurusan pentadbiran LHDNM.







PRESTASI KORPORAT

Managing Tax Ecosystem For Sustainable Growth

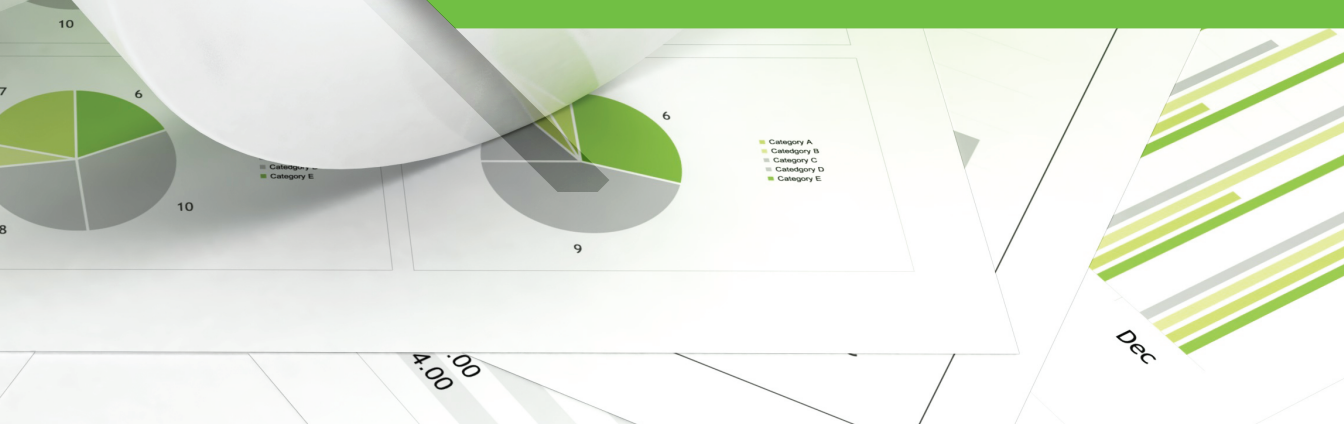

KUTIPAN HASIL

LHDNM berjaya mengutip cukai langsung kasar berjumlah RM133.700 bilion pada tahun 2014 dengan mencatat 3.70% peningkatan berbanding tahun 2013 iaitu sebanyak RM128.933 bilion. Kejayaan ini adalah hasil komitmen dan kerja keras seluruh hasilian dalam memungut cukai yang disasarkan melalui pelaksanaan aktiviti fungsi masing-masing di samping faktor ekonomi stabil yang turut menyumbang kepada kejayaan peningkatan kutipan.

Kutipan Cukai Langsung Kasar Berbanding Hasil Kerajaan Persekutuan

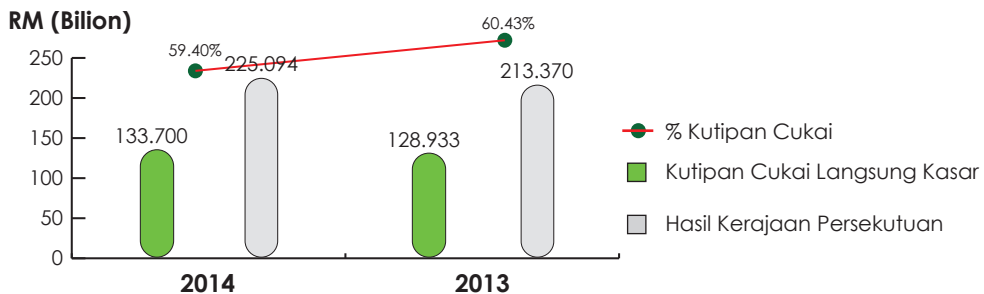

Cukai langsung bersih adalah cukai langsung kasar yang ditolak Tabung Bayaran Balik Cukai berjumlah RM7 bilion. Terdapat peningkatan dalam jumlah kutipan cukai langsung bersih walaupun terdapat sedikit penurunan dalam peratusan kutipan berbanding sasaran disemak kerajaan dalam tahun 2014.

Kutipan Cukai Langsung Bersih Berbanding Sasaran Disemak Kerajaan

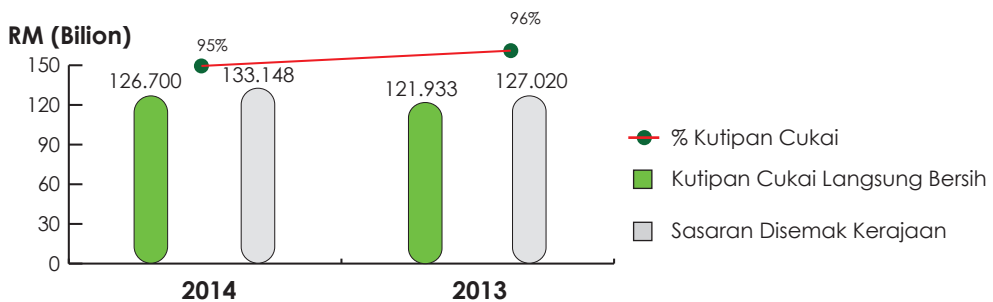

Komponen cukai pendapatan seperti cukai syarikat, individu dan petroleum merupakan antara penyumbang utama dalam menghasilkan keseluruhan kutipan hasil cukai langsung kerajaan dalam tahun 2014, di mana masing-masing mencatatkan jumlah peratusan sebanyak 52.32%, 19.94% dan 20.17% berbanding tahun 2013 iaitu 50.49%, 23.08% dan 19.09%. Cukai pendapatan syarikat dan individu didapati meningkat berbanding cukai pendapatan petroleum pada 2014. Ini adalah disebabkan pertumbuhan guna tenaga dan upah yang stabil serta pengemaskinian Potongan Cukai Bulanan (PCB) oleh majikan manakala harga minyak mentah (tapis) pula mengalami sedikit penurunan.

Cukai langsung lain yang terdiri daripada Duti Setem, Cukai Keuntungan Harta Tanah (CKHT), Cukai Aktiviti Perniagaan Labuan dan cukai lain masing-masing menyumbang kepada 4.83%, 0.92%, 0.02% dan 0.021%. Peningkatan dalam hasil cukai langsung lain ini adalah disebabkan pertumbuhan positif sektor harta tanah dengan nilai hartanah yang tinggi, pasaran saham dan sektor insurans serta kesan peningkatan kadar CKHT yang diumumkan dalam bajet 2014.

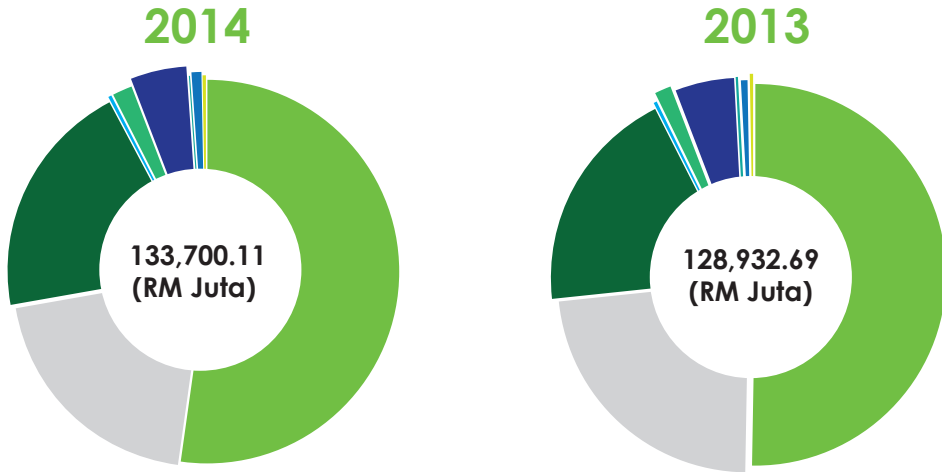

Komponen Cukai Langsung 2014 (RM Juta)

Syarikat	69,948.08
Petroleum	26,971.47
Individu	26,654.91
Koperasi	170.11
Cukai Pegangan	2,205.10
Duti Setem	6,459.57
Labuan IOFC*	26.85
CKHT**	1,235.36
Lain - lain***	28.66

Komponen Cukai Langsung 2013 (RM Juta)

Syarikat	65,103.80
Petroleum	29,753.12
Individu	24,607.91
Koperasi	286.25
Cukai Pegangan	2,012.57
Duti Setem	6,330.75
Labuan IOFC*	20.34
CKHT**	787.29
Lain - lain***	30.66

* IOFC (International Offshore Centre)

** CKHT (Cukai Keuntungan Harta Tanah)

***Lain-lain (Merangkumi bayaran Seksyen 124 ACP 1967, bayaran mahkamah, faedah bank, hasil guaman, pendaftaran perniagaan dan bayaran perkhidmatan Seksyen 138B ACP 1967)

KECEKAPAN PENGURUSAN CUKAI

Secara keseluruhannya, kos pengurusan yang dibelanjakan bagi memungut setiap RM100 kutipan cukai langsung pada tahun 2014 ialah sebanyak RM1.03. Nisbah ini adalah lebih rendah berbanding KPI tahunan iaitu tidak melebihi RM1.14 bagi setiap RM100 cukai yang dipungut. Nisbah yang rendah berbanding sasaran KPI ini merupakan petunjuk penting tahap keberkesanan perancangan dan pelaksanaan aktiviti LHDNM yang dibuat dengan memberi penekanan terhadap penambahbaikan kualiti keberhasilan aktiviti yang dilaksanakan serta keberkesanan kawalan kos.

PEMATUHAN CUKAI

Audit Cukai

LHDNM telah memberi tumpuan utama kepada pematapan dan pelaksanaan program audit cukai (audit luar dan audit meja) bagi meningkatkan tahap pematuhan cukai secara sukarela di kalangan pembayar cukai dan pungutan hasil negara di samping turut menjalankan fokus audit yang merupakan salah satu strategi dan inisiatif dalam *Public Finance Reform*; bertujuan mengatasi ketirisan hasil negara. Prestasi penyelesaian audit cukai bagi kes syarikat dan bukan syarikat adalah seperti di bawah:

Prestasi Penyelesaian Audit Cukai

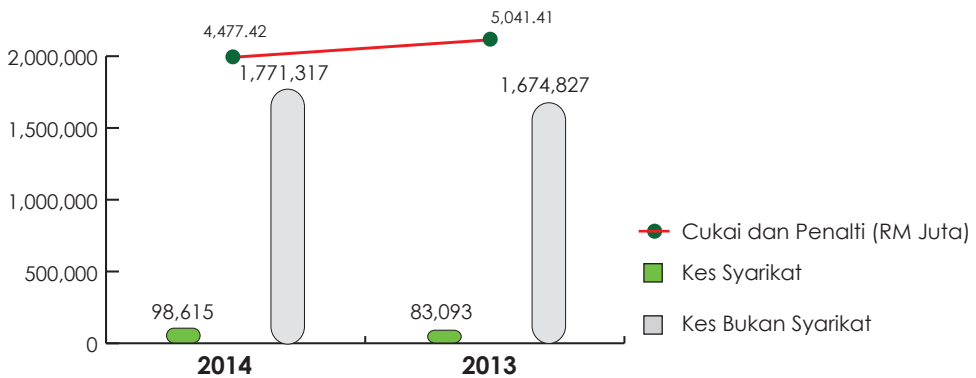

Audit luar dijalankan di premis perniagaan pembayar cukai. Ia melibatkan semakan rekod perniagaan dan turut melibatkan rekod bukan perniagaan bagi milikan tunggal. Pembayar cukai akan dimaklumkan terlebih dahulu sebelum sesuatu tindakan audit luar dijalankan oleh pegawai LHDNM. Prestasi audit luar adalah seperti di bawah:

Prestasi Audit Luar

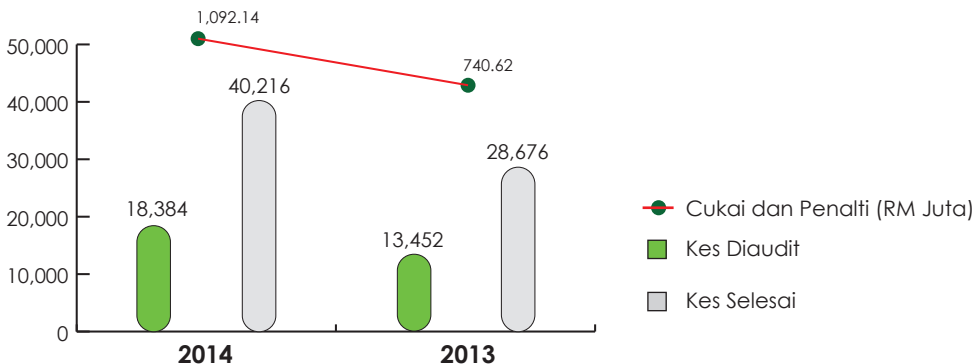

Audit meja dilakukan di pejabat LHDNM. Ia hanya melibatkan isu-isu yang mudah atau pelarasan cukai yang boleh diselesaikan melalui surat menyurat atau pembayar cukai diminta ke pejabat sekiranya maklumat lanjut diperlukan. Secara umum, audit meja melibatkan pemeriksaan ke atas semua maklumat pendapatan dan perbelanjaan serta pelbagai jenis tuntutan yang dibuat oleh pembayar cukai dalam Borang Nyata Cukai Pendapatan. Prestasi audit meja adalah seperti di bawah:

Prestasi Audit Meja

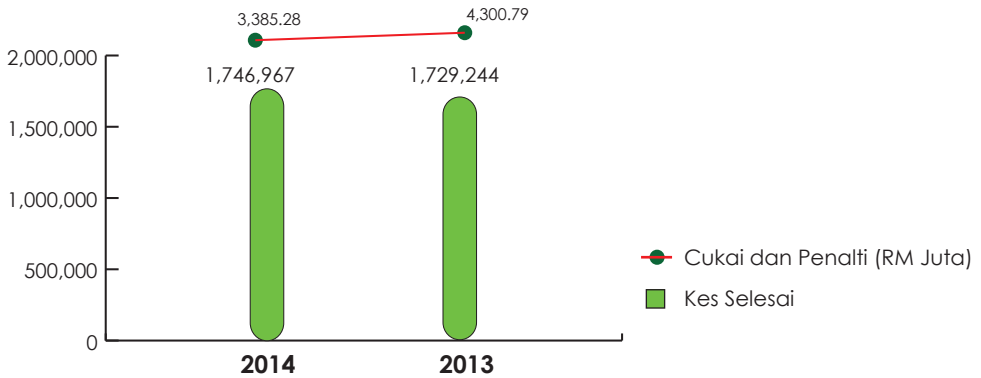

Audit Pindahan Harga

Selaras kepada pengenalan pindaan Peraturan Pindahan Harga di bawah Seksyen 140A dan Seksyen 138C Akta Cukai Pendapatan 1967 yang berkuatkuasa mulai 1 Januari 2009, LHDNM telah memberi penekanan terhadap isu pindahan harga luar sempadan dan isu-isu lain berkaitan ketirisan cukai seperti kes yang melibatkan peralihan keuntungan yang sepatutnya dilaporkan di Malaysia ke negara luar atau lebih dikenali sebagai *base erosion and profit shifting* (BEPS).

Tambahan daripada aktiviti audit dan semakan pematuhan pindahan harga yang merupakan antara faktor penyumbang kepada peningkatan penyelesaian kes pada tahun 2014 berbanding tahun sebelumnya. Prestasi penyelesaian kes audit pindahan harga adalah seperti di bawah:

Prestasi Penyelesaian Kes Audit Pindahan Harga

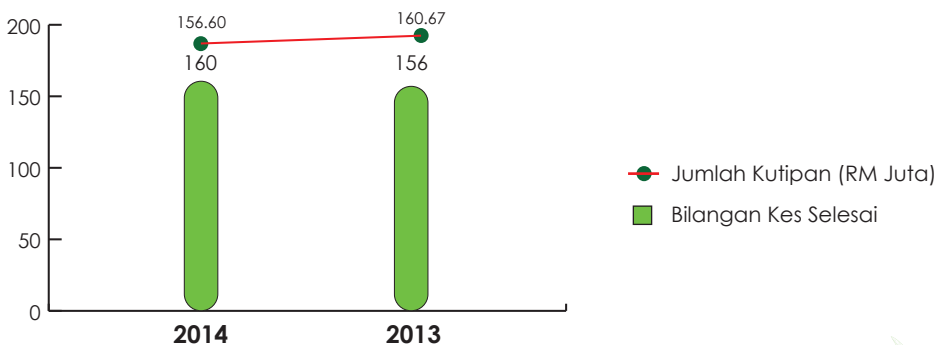

Audit Potongan Cukai Bulanan (PCB)

Program audit PCB yang diadakan serentak dengan pelaksanaan audit cukai adalah bertujuan memeriksa tahap pematuhan majikan dalam melaksanakan potongan cukai daripada saraan pekerja dan diremitkan ke LHDNM mengikut peraturan yang ditetapkan dalam Kaedah-kaedah Cukai Pendapatan (Potongan Daripada Saraan) 1994. Audit PCB dilakukan dengan membuat pemeriksaan rekod gaji pekerja di premis majikan. Statistik audit PCB bagi tahun 2014 adalah seperti di bawah:

Audit PCB

Tahun	Bilangan Majikan Diaudit	Majikan Tidak Patuh Bilangan	%	Cukai Kurang Dipotong (RM Juta)	Kompaun (RM Juta)	Jumlah Cukai & Kompaun (RM Juta)	Bilangan Kesalahan Didakwa di Mahkamah
2014	70,331	16,780	24 %	100.41	13.03	113.44	1,427
2013	62,717	12,479	20 %	59.42	8.00	67.42	1,505

Kunjungan Mesra Hasil

Kunjungan Mesra Hasil merupakan salah satu operasi yang dijalankan oleh LHDNM secara berkala di peringkat kebangsaan dan di peringkat Pejabat Pengarah Negeri LHDNM seluruh Malaysia. Kunjungan Mesra Hasil adalah aktiviti khas pengesanan dan sebagai inisiatif untuk meningkatkan keberkesanan dan keupayaan LHDNM dalam usaha meningkatkan kutipan hasil.

Sepanjang tahun 2014, sebanyak tiga (3) operasi Kunjungan Mesra Hasil peringkat kebangsaan telah dijalankan di samping lain-lain operasi di peringkat negeri dan cawangan. Operasi dalam tahun 2014 telah mengambil pendekatan mesra dengan memberikan pembelajaran cukai kepada pelanggan. Lencana yang tertera *tagline* "Hasil Your Tax Education Partner" dipakai oleh semua pegawai terlibat semasa operasi dijalankan.

Maklumbalas positif diterima daripada pembayar cukai apabila mereka berpeluang bertanya dan mendapatkan nasihat terus daripada pegawai LHDNM. Manakala risalah Percukaian yang dibekalkan semasa kunjungan tersebut banyak membantu mereka dalam memahami aspek percukaian.

PENGUATKUASAAN DAN PENDAKWAAN

Program Siasatan

Aktiviti siasatan merupakan salah satu langkah penguatkuasaan yang dijalankan oleh LHDNM bertujuan untuk mencegah pelarian cukai, mengenalpasti orang yang bertanggungjawab ke atas pelarian cukai dan menghadapkannya ke mahkamah. Selain itu, ia juga bertujuan meningkatkan pematuhan cukai secara sukarela, memberi keadilan kepada pembayar cukai yang patuh dan memungut jumlah cukai yang sepatutnya. Mulai tahun 2013, siasatan yang dijalankan adalah mengikut prosedur siasatan jenayah, di mana tindakan pendakwaan diambil untuk meningkatkan lagi keberkesanan aktiviti siasatan ke atas kes-kes pelarian cukai.

Di samping menggunakan peruntukan-peruntukan dalam Akta Cukai Pendapatan 1967, siasatan juga menggunakan peruntukan-peruntukan yang terdapat dalam Akta CKHT 1976, Akta Petroleum (Cukai Pendapatan) 1967, Akta Penggalakan Pelaburan 1986, Akta Setem 1949, Akta Cukai Aktiviti Perniagaan Labuan 1990 dan Akta Pencegahan Pengubahan Wang Haram dan Pencegahan Pembiayaan Keganasan 2001 (AMLATFA).

Sebanyak 36 kertas siasatan telah disediakan bagi tujuan pendakwaan sepanjang tahun 2014. Manakala, cukai dan penalti yang berjaya dikutip hasil siasatan pula mencatatkan peningkatan sebanyak 6.38% iaitu berjumlah RM543.96 juta berbanding RM511.33 juta pada tahun 2013. Prestasi siasatan adalah seperti di bawah:

Prestasi Siasatan

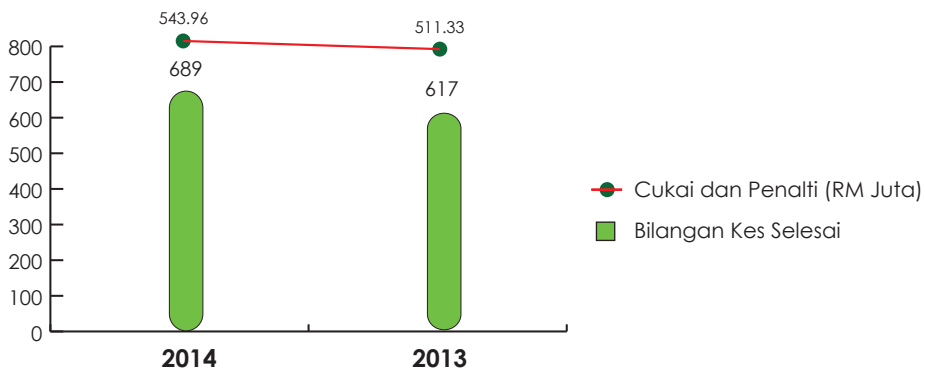

Tindakan Larangan Meninggalkan Negara

Penguatkuasaan bagi larangan meninggalkan negara (Seksyen 104, Akta Cukai Pendapatan 1967) diambil ke atas pembayar cukai yang gagal menjelaskan tanggungan Cukai Pendapatan dan Cukai Keuntungan Harta Tanah (CKHT) serta dipercayai akan keluar/ meninggalkan negara.

Jadual di sebelah menunjukkan statistik bagi tindakan larangan meninggalkan negara sepanjang tahun 2014.

Tindakan Larangan Meninggalkan Negara

Jenis Cukai	Bilangan Kes Berkuat kuasa (Tahun 2013 dan Sebelum)	Jumlah Cukai Yang Terlibat (RM Juta)	Bilangan Kes Didaftarkan (Januari – Disember 2014)	Jumlah Cukai Yang Terlibat (RM Juta)	Bilangan Kes Dibatalkan (Januari – Disember 2014)	Jumlah Cukai Yang Terlibat (RM Juta)	Bilangan Kes Berkuat kuasa (Sehingga 2014*)	Jumlah Cukai Yang Terlibat (RM Juta)
Cukai Pendapatan	58,782	1,916.02	25,811	494.94	3,439	46.14	75,285	2,221.94
Cukai Keuntungan Harta Tanah (CKHT)	6,946	114.76	2,652	26.76	741	8.26	7,037	110.92
Jumlah	65,728	2,030.78	28,463	521.70	4,180	54.40	82,322	2,332.86

*Termasuk kes sebelum tahun 2014

Tindakan Guaman Sivil

Tindakan guaman sivil diambil ke atas pembayar cukai yang gagal menyelesaikan cukai yang terhutang sama ada cukai di bawah Akta Cukai Pendapatan 1967 atau Akta CKHT 1976 dengan memfailkan saman dan pernyataan tuntutan di mahkamah. Tindakan pendakwaan bagi mengutip tanggungan cukai yang terhutang dilakukan di mahkamah tertentu bergantung kepada amaun tanggungan cukai bagi setiap kes.

PEMUNGUTAN

Pungutan Melalui Potongan Cukai Bulanan (PCB)

PCB ialah cukai yang dipotong oleh majikan ke atas pekerja yang layak dikenakan potongan mengikut Kaedah-kaedah Cukai Pendapatan (Potongan dari saraan) 1994. Ia bertujuan untuk mengurangkan beban pekerja membayar cukai secara sekaligus semasa pengemukaan Borang Nyata Cukai Pendapatan. Selain kaunter bayaran LHDNM, PCB juga turut dipungut melalui kaunter bank / pejabat pos dan perbankan internet. Terdapat peningkatan sebanyak 0.54% dalam kutipan PCB daripada jumlah keseluruhan pungutan hasil dalam tahun 2014 berbanding 14.25% bagi tahun 2013. Pencapaian pungutan melalui PCB berbanding keseluruhan pungutan hasil adalah seperti di bawah:

Pencapaian Pungutan Melalui PCB

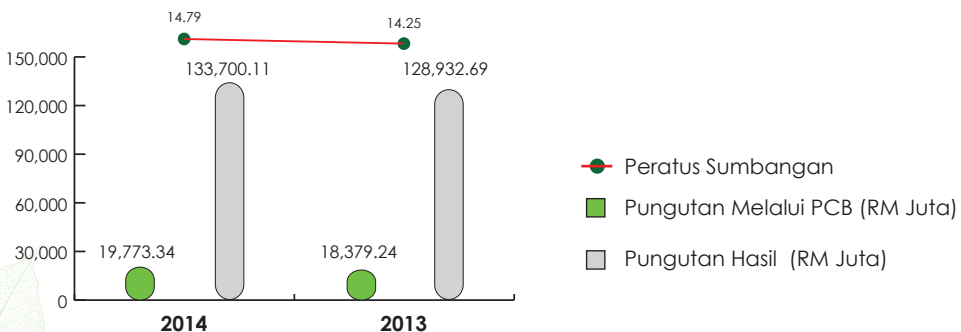

Pungutan Cukai Melalui Skim Bayaran Ansuran

Terdapat dua (2) skim bayaran ansuran cukai di bawah sistem taksir sendiri iaitu skim bayaran ansuran cukai Seksyen 107B dan Seksyen 107C Akta Cukai Pendapatan 1967.

Peruntukan Seksyen 107B adalah terpakai kepada pembayar cukai kategori selain daripada syarikat, koperasi dan badan amanah untuk membayar cukai secara ansuran dwibulanan menerusi notis bayaran ansuran (Borang CP500) yang dikeluarkan oleh Ketua Pengarah LHDNM.

Manakala Seksyen 107C adalah terpakai bagi pembayar cukai kategori syarikat, koperasi dan badan amanah untuk membayar cukai dengan mengemukakan anggaran cukai (CP204) pada atau sebelum tarikh akhir dibenarkan mengikut tempoh asas perakaunan pembayar cukai.

Kegagalan mematuhi jadual pembayaran ansuran bagi kedua-dua kategori pembayar cukai di atas akan menyebabkan kenaikan cukai sebanyak 10% ke atas baki ansuran yang tidak dibayar. Berikut merupakan pungutan cukai melalui skim bayaran ansuran CP500 dan CP204 bagi tahun 2014 berbanding tahun 2013.

Pungutan Cukai Melalui Skim Bayaran Ansuran CP500 dan CP204

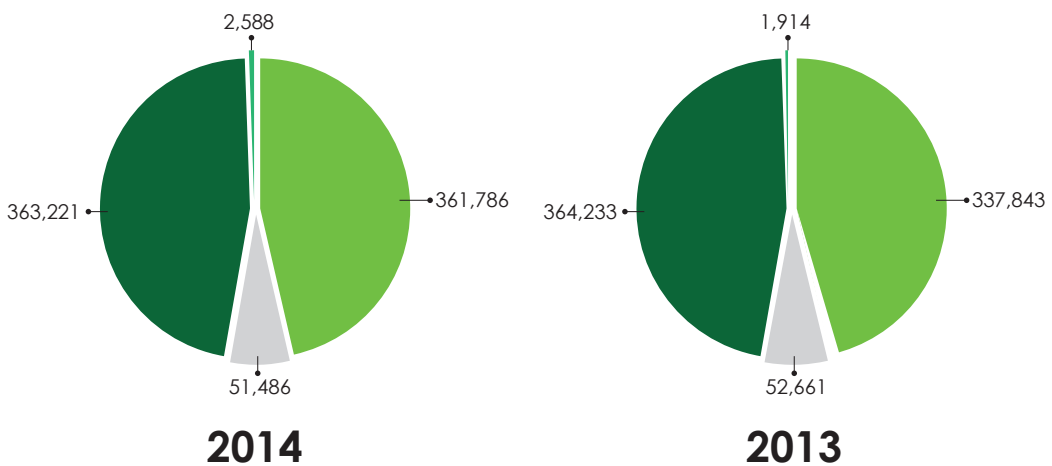

- Bilangan Borang CP204 Diterima
- Anggaran Cukai Borang CP204* (RM Juta)
- Bilangan Borang CP500 Dikeluarkan
- Bayaran Ansuran Borang CP500** (RM Juta)

* Anggaran cukai yang dinyatakan dalam CP204 (bagi kategori syarikat, koperasi dan badan amanah) adalah sebelum apa-apa pindaan dan bayaran dibuat.

** Bayaran ansuran CP500 (bagi kategori selain syarikat) adalah sebelum apa-apa pindaan dan bayaran dibuat.

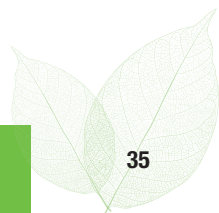

Pengurusan Tunggakan Hasil

Sebagai agensi pemungut cukai utama kepada kerajaan, LHDNM bertanggungjawab memastikan tanggungan cukai yang perlu dibayar kepada kerajaan dapat dikutip dengan cekap dan berkesan bagi mengelakkan berlakunya tunggakan hasil. Pengurusan tunggakan hasil sentiasa diutamakan dan dipertingkatkan bagi mengurangkan amaun tunggakan ke tahap yang minimum bagi kes semasa di samping mengelakkan kewujudan tunggakan baharu. Sehingga 31 Disember 2014, sebanyak 692,253 kes tunggakan cukai berjaya diselesaikan. Pencapaian bagi tindakan pengurangan kes tunggakan cukai ini telah mengurangkan baki Akaun Belum Terima (ABT) sebanyak 70.97% dan melibatkan amaun RM5.94 bilion.

Pungutan Cukai Pegangan

Cukai Pegangan ialah satu amaun yang dipegang oleh pembayar terhadap pendapatan yang diterima oleh penerima bukan pemastautin (individu/badan selain individu) dan dibayar kepada LHDNM. Pungutan Cukai Pegangan yang berjaya dipungut dalam tahun 2014 ialah RM2,205.10 juta mengikut kategori seperti jadual di bawah:

Pungutan Cukai Pegangan Yang Berjaya Dipungut

Tahun	Seksyen 107A (RM Juta)	Seksyen 109 / 109B (RM Juta)	Seksyen 109C (RM Juta)	Seksyen 109D (RM Juta)
2014	176.67	1,985.95	3.06	39.42
2013	157.54	1,820.18	4.40	30.80

PERKHIDMATAN PELANGGAN

Bayaran Balik

Piagam Pelanggan LHDNM bagi memproses bayaran balik lebihan cukai pendapatan tahun semasa adalah 30 hari bekerja bagi penghantaran Borang Nyata Cukai Pendapatan melalui kaedah e-Filing. Manakala 90 hari bekerja bagi penghantaran Borang Nyata Cukai Pendapatan melalui kaedah borang kertas (manual).

Keutamaan proses bayaran balik dalam negeri dibuat melalui mod *Electronic Fund Transfer* (EFT) dan bayaran ke luar negara melalui mod Pindahan Telegrafik (TT). Prestasi pembayaran balik lebihan bayaran cukai pada tahun 2014 adalah seperti di sebelah:

Prestasi Pembayaran Balik Lebihan Cukai Pada Tahun 2014

		2014	2013
Selain Syarikat	Bilangan Kes	1,712,361	1,537,177
	Amaun (RM Juta)	2,466.26	2,007.27
Syarikat	Bilangan Kes	114,348	155,482
	Amaun (RM Juta)	5,701.46	5,714.94

Pusat Khidmat Pelanggan (PKP)

PKP ditubuhkan bagi memberi perkhidmatan percukaaian khususnya menerusi telefon dan e-mel. Pembayar cukai boleh menghubungi LHDNM dengan mudah melalui talian bebas tol 1-800-88-5436 (LHDN). LHDNM mempunyai dua (2) lokasi PKP iaitu di Petaling Jaya, Selangor dan di Kuching, Sarawak. Panggilan-panggilan yang diterima akan diagihkan secara automatik ke PKP Petaling Jaya atau PKP Kuching untuk dikendalikan.

PKP juga mengadakan kempen kutipan hasil yang dikendalikan oleh *Call-Out-Centre*. Ia merupakan satu pendekatan pemungutan tunggakan cukai secara mesra dan membantu di mana pembayar cukai akan dihubungi untuk memaklumkan tentang tunggakan cukai. Di samping itu, khidmat nasihat tentang prosedur pembayaran serta tindakan undang-undang (Guaman sivil dan penguatkuasaan Seksyen 104) turut dimaklumkan sekiranya pembayaran gagal dilakukan. Cara ini dapat mengurangkan tunggakan hasil dan meningkatkan kutipan. Prestasi PKP bagi tahun 2014 adalah seperti di bawah:



Panggilan diterima: 376,094
Panggilan berjaya dijawab: 333,161



Emel diterima: 74,212
Emel dijawab: 74,212



Panggilan Keluar: 546,389
Kes Selesai (Panggilan): 526,506
Kes Selesai (RM): 2,583,476,099.88

Pusat Khidmat Hasil (PKH)

PKH merupakan pusat khidmat pelanggan yang menyediakan perkhidmatan seperti perkhidmatan duti setem, khidmat nasihat cukai pendapatan dan perkhidmatan yang diarahkan Kementerian Kewangan seperti BR1M. Jumlah PKH LHDNM seluruh Malaysia setakat 31 Disember 2014 adalah seperti berikut:

Pusat Khidmat Hasil Seluruh Malaysia

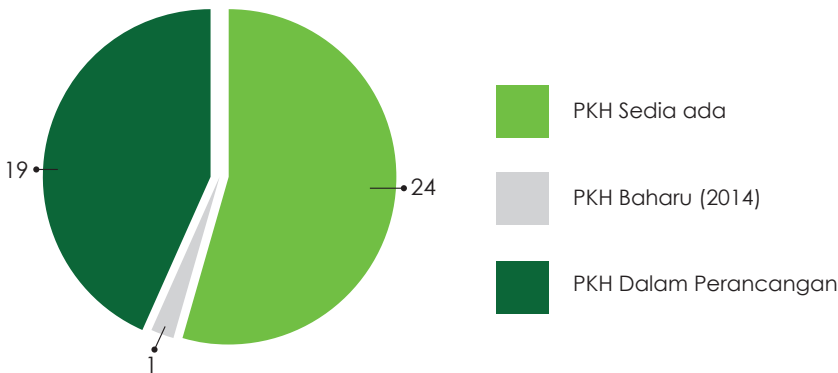

Prestasi kutipan keseluruhan PKH tahun 2014 adalah seperti di bawah:

Pusat Khidmat Hasil	2014 (RM Juta)	2013 (RM Juta)
PKH Alor Gajah	1,832,578.60	1,223,146.05
PKH Batu Pahat	45,991,099.74	44,028,689.60
PKH Bentong	34,559,924.60	25,013,073.16
PKH Besut	2,345,010.15	2,138,608.70
PKH Cyberjaya	31,895,602.55	26,124,074.35
PKH Hulu Langat	133,007,749.66	102,187,702.46
PKH Jasin	2,061,712.60	1,914,685.85
PKH Jerantut	5,568,826.60	3,819,419.75
PKH Kemaman	10,148,062.75	8,567,179.10
PKH Kuala Langat	16,177,755.90	11,357,751.30
PKH Kuala Pilah	5,060,177.30	6,429,053.95
PKH Kudat	546,138.00	906,239.35
PKH Kulim	10,392,242.65	9,064,777.40
PKH Lahad Datu	2,646,617.85	3,749,614.65
PKH Langkawi	3,531,915.05	3,258,268.75
PKH Limbang	1,801,839.80	1,861,344.65
PKH Manjung	31,267,293.30	36,755,162.00
PKH Mukah	83,656.00	88,321.00
PKH Pontian	10,283,691.50	12,347,713.70
PKH Seberang Perai	10,232,887.90	7,366,799.35
PKH Segamat	14,864,781.38	17,027,900.50
PKH Sri Aman	1,164,269.55	1,473,363.75
PKH Tampin	4,396,633.20	5,172,285.05
PKH Tanah Merah	2,422,493.70	3,126,374.50
PKH Kuala Kangsar*	729,891.25	-

*Mula beroperasi pada 02 September 2014

Kemudahan Bayaran Cukai

LHDNM menyediakan pelbagai kemudahan kepada pelanggan untuk membayar cukai. Selain kaunter bayaran yang ditempatkan di Pusat Bayaran Kuala Lumpur, Kuching dan Kota Kinabalu, pelanggan juga boleh membuat pembayaran cukai di kaunter-kaunter bank terlibat atau melalui perbankan internet. Prestasi pembayaran cukai pada tahun 2014 melalui kemudahan bayaran cukai yang disediakan adalah seperti di bawah:

Prestasi Pembayaran Cukai Tahun 2014

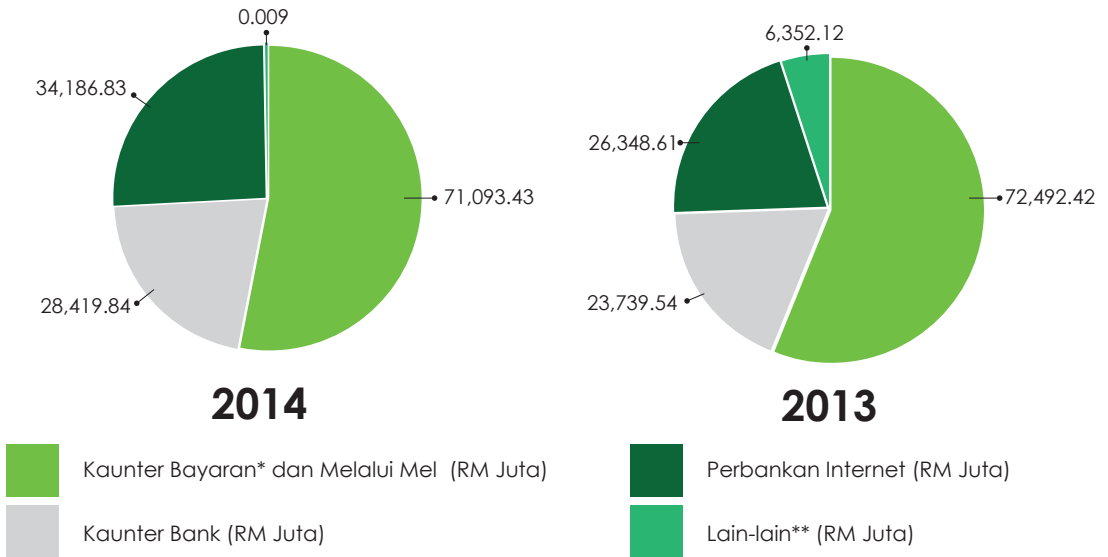

* Kaunter bayaran di Pusat Bayaran Kuala Lumpur, Kuching dan Kota Kinabalu.

** Meliputi Duti Setem, Duti Harta Pusaka, IOFC, pendaftaran perniagaan dan lain-lain (tidak termasuk bayaran secara perbankan internet)

Kaunter Setempat

Perkhidmatan kaunter setempat dikendalikan oleh Unit HASiL Care Group (dahulunya dikendali sebagai Unit Khidmat Pelanggan) di semua cawangan LHDNM termasuk 7 buah kaunter di *Urban Transformation Centre* (UTC) dan 25 PKH di seluruh negara.

Perkhidmatan ini membolehkan pembayar cukai mengendalikan semua urusan percukaian di satu lokasi dalam persekitaran yang lebih selesa, mesra dan cepat. Dalam usaha penambahbaikan perkhidmatan kaunter ini, pembayar cukai diberi peluang menyuarakan sebarang pandangan dan aduan melalui Borang Maklum Balas secara *online* di Portal Rasmi LHDNM yang ditempatkan di semua kiosk perkhidmatan elektronik kaunter LHDNM.

Maklum balas perkhidmatan pelanggan melalui sistem *e-Rating* hanya diaplikasikan di LHDNM Cawangan Petaling Jaya dan Kota Kinabalu yang merupakan cawangan perintis di bawah kelolaan MAMPU.

PROGRAM PENDIDIKAN CUKAI

Program pendidikan cukai dirangka untuk memberi pendedahan dan kesedaran kepada pembayar cukai individu, syarikat, ejen cukai, majikan dan bakal pembayar cukai terhadap undang-undang percukaian melalui medium yang mudah diterima dan difahami. Di samping itu, ia juga bertujuan mendidik pembayar cukai tentang hak dan tanggungjawab mereka bagi meningkatkan pematuhan cukai secara sukarela.

Aktiviti Program Pendidikan Cukai

Ke arah membantu pembayar cukai dan orang awam dalam mendapatkan maklumat percukaian dengan mudah, tepat dan cepat, LHDNM telah melaksanakan program pendidikan cukai secara berterusan melalui taklimat, bengkel dan ceramah percukaian. Program ini diadakan secara percuma di semua cawangan LHDNM dan premis pembayar cukai oleh pegawai-pegawai LHDNM yang berpengalaman. Antara tajuk yang disampaikan ialah Tanggungjawab Pembayar Cukai (Individu Pemastautin), Tanggungjawab Pembayar Cukai (Individu Bukan Pemastautin), Tanggungjawab Majikan, PCB Sebagai Cukai Muktamad, Persediaan Persaraan, Promosi Perkhidmatan eZHASiL (e-Filing, TAeF, ByrHASiL, e-PCB, e-Data PCB, STAMPS,dll), Audit, CKHT, Koperasi dan lain-lain aktiviti berkaitan pendidikan dan kesedaran cukai. Statistik aktiviti dan peserta program pendidikan cukai seperti di bawah:

Aktiviti dan Peserta Program Pendidikan Cukai

Tahun	Bil. Aktiviti	Bil. Peserta
2014	2,738	95,321

Khidmat Sokongan Peniaga

Bengkel Khidmat Sokongan Peniaga (KSP) menawarkan program khidmat nasihat kepada golongan peniaga kecil dan sederhana yang tidak diwakili oleh ejen cukai secara “one-to-one” atau tidak melebihi 10 orang peserta setiap sesi. Peserta untuk bengkel KSP diperoleh daripada laporan Kunjungan Mesra Hasil, audit luar, persatuan peniaga, dewan-dewan perniagaan, Pusat Giat MARA, agensi kerajaan dan swasta serta pembayar cukai yang hadir ke kaunter setempat cawangan atau senarai majikan berdasarkan rekod PCB. Ia meliputi pendidikan berkaitan kaedah penyimpanan rekod perniagaan, penyediaan akaun ringkas perniagaan, penggunaan kod perniagaan yang betul dan pengiraan serta pembayaran cukai. Statistik bengkel KSP adalah seperti di bawah:

Statistik Bengkel KSP dan Peserta

Tahun	Bil. Bengkel KSP	Bil. Peserta
2014	609	5,283

Pegawai Perhubungan Cukai (TRO)

Program pelantikan TRO di kalangan majikan, kerajaan, swasta dan persatuan yang mempunyai bilangan pekerja yang ramai berfungsi sebagai orang perantara/ penghubung kepada pekerja-pekerja dalam menyalurkan maklumat, melaksanakan tugas sebagai pembayar cukai serta meningkatkan pemahaman cukai. TRO yang dilantik oleh ketua majikan adalah dari kalangan eksekutif sumber manusia, pegawai perhubungan awam atau pegawai latihan yang boleh dirujuk dengan mudah oleh pekerja lain. Sepanjang tahun 2014, seramai 1,481 orang TRO telah dilantik dan dilatih oleh LHDNM.

Program HASiL4U

Kempen penghantaran BNCP Tahun Taksiran 2014

Antara kandungan Program HASiL4U adalah termasuk Kempen penghantaran BNCP Tahun Taksiran 2014 melalui perkhidmatan elektronik seperti e-Filing atau m-Filing (aplikasi telefon pintar).

Kempen dan promosi berterusan bermula dari tempoh 1 Mac hingga 30 April bagi Borang BE dan 1 Jun hingga 30 Jun 2014 bagi Borang B dibuat di Cawangan LHDNM ataupun di premis agensi melalui permohonan yang diterima daripada Jabatan Khidmat Korporat / Pejabat Pengarah Negeri.

Statistik Kaunter Perkhidmatan HASiL4U	2014
Bilangan Kaunter	5,534
Bilangan Pengunjung	353,998

Pameran dan Ekspo

Kaunter penerangan LHDNM dibuka bagi mempromosi penggunaan perkhidmatan elektronik LHDNM semasa berlangsungnya beberapa ekspo perdagangan, pameran dan acara keramaian yang dianjurkan oleh kerajaan, badan berkanun serta syarikat swasta. Antara ekspo yang telah disertai sepanjang tahun 2014 ialah *Mobile CTC / HR Open Day / Persidangan SME ASEAN / National Tax Conference 2014*.

Pusat Transformasi Bandar (UTC)

Program HASiL4U daripada LHDNM dirancarkan melalui penyertaan agensi di Pusat Transformasi Bandar (UTC). UTC dicetuskan melalui Strategi Lautan Biru Kebangsaan (NBOS6) yang menjadi satu mercu tanda perkhidmatan kerajaan yang terbaik kepada rakyat khususnya penduduk bandar.

Sehingga 31 Disember 2014, LHDNM Cawangan UTC telah dibuka di 7 buah negeri iaitu:

- i. LHDNM Cawangan UTC Melaka
- ii. LHDNM Cawangan UTC KL
- iii. LHDNM Cawangan UTC Perak
- iv. LHDNM Cawangan UTC Pahang
- v. LHDNM Cawangan UTC Kedah
- vi. LHDNM Cawangan UTC Sabah
- vii. LHDNM Cawangan UTC Johor

Skop perkhidmatan LHDNM Cawangan UTC hanya untuk semakan fungsi penaksiran / pungutan / perkhidmatan elektronik ezHASiL dan khidmat nasihat percukaian tanpa melibatkan semakan fail fizikal.

Seminar Percukaian

Seminar Percukaian Kebangsaan

Seminar percukaian merupakan aktiviti tahunan yang dianjurkan bagi memberi informasi terkini berhubung perubahan undang-undang percukaian. Penyertaan adalah terbuka kepada pengamal percukaian, pemilik syarikat, badan profesional, majikan dan orang awam. Dalam tahun 2014, LHDNM telah mengadakan seminar percukaian kebangsaan di 23 lokasi terpilih di seluruh negara.

Seminar Percukaian Secara Kolaborasi

LHDNM juga turut mengadakan seminar-seminar secara kolaborasi dengan badan-badan profesional dan persatuan-persatuan seperti berikut:

- i. *Round Table Discussion* CTIM
- ii. Seminar Bajet Tahunan - CTIM
- iii. Seminar Bajet Tahunan - M.A.T.A
- iv. Seminar LHDNM-MEF
- v. LHDNM-CTIM Tax Forum

Jenis	Bilangan Lokasi	Peserta
Seminar Bajet Tahunan - CTIM	10	2,105
Seminar Bajet Tahunan - M.A.T.A	7	1,723
Seminar LHDNM-MEF 2014	15	2,368
Seminar Percukaian Kebangsaan 2014	24	8,665
LHDNM-CTIM TAX FORUM 2014	6	526

Lawatan Ke LHDNM

Program lawatan ke Ibu Pejabat dan cawangan LHDNM oleh penuntut Institusi Pengajian Tinggi (IPT) dan agensi luar seluruh Malaysia merupakan aktiviti berterusan pendidikan cukai yang dikendalikan sepanjang tahun. Pengisian program pendidikan cukai semasa lawatan ini adalah berbentuk ceramah pengenalan LHDNM serta kesedaran cukai, taklimat kerjaya di LHDNM dan lawatan ke kaunter-kaunter perkhidmatan. Aktiviti tambahan mengikut kesesuaian seperti kuiz Hasil juga digabungkan khusus untuk bakal-bakal pembayar cukai daripada IPT bagi memberi impak kepada informasi taklimat kesedaran cukai yang telah disampaikan.

Kidzania Tax Office (KTO)

Kidzania ialah sebuah taman tema pendidikan dan hiburan yang memberikan peluang kepada kanak-kanak untuk memainkan peranan dalam dunia pekerjaan di lebih daripada 60 industri dan perkhidmatan. LHDNM merupakan sebuah agensi di bawah Kementerian Kewangan dan juga merupakan agensi kerajaan yang pertama di Malaysia yang menjadi rakan kongsi rasmi di Kidzania Kuala Lumpur. LHDNM telah menempatkan cawangan yang dikenali sebagai KTO yang telah dibuka secara rasmi kepada pengunjung pada 14 September 2013.

Perkongsian pintar di antara Kidzania Kuala Lumpur dan LHDNM yang menempatkan KTO di mana kanak-kanak akan memainkan peranan sebagai Pegawai Penaksir LHDNM yang dikenali sebagai 'Junior Tax Officer' (JTO) yang menjalankan tugas di KTO.

Melalui pendekatan ini, kanak-kanak yang juga merupakan generasi akan datang akan lebih memahami kepentingan cukai kepada pembangunan negara dan ke mana wang cukai dibelanjakan. Program ini dapat menerapkan kesedaran di kalangan generasi muda untuk menjadi warga yang lebih bertanggungjawab kepada negara.

Pengunjung Kanak-Kanak Kidzania Tax Office 2014

Bil. Pengunjung

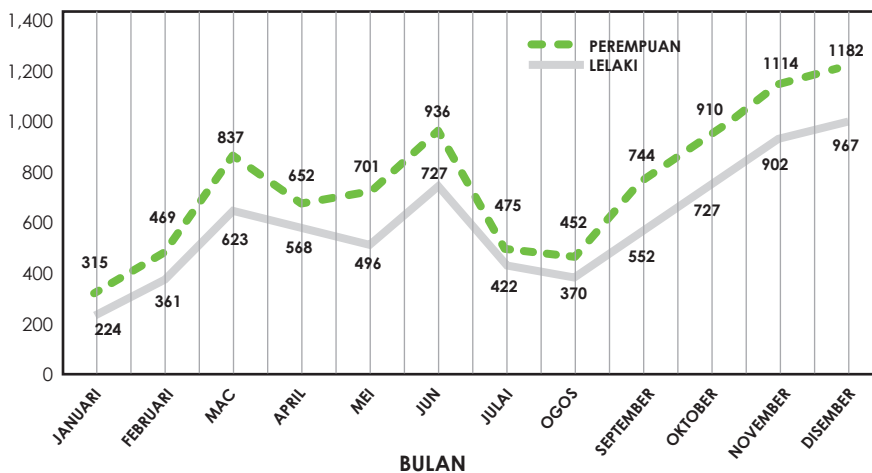

Hebahan Dan Publisiti Menerusi Media

Program hebahan dan publisiti menerusi media memainkan peranan yang penting dalam meningkatkan tahap pendidikan dan kesedaran cukai kepada orang awam. LHDNM sentiasa melaksanakan aktiviti-aktiviti pendidikan dan kesedaran cukai dan berjaya mendapatkan slot-slot rancangan televisyen, radio dan akhbar-akhbar tempatan secara percuma atau pada kadar bayaran yang paling minimum sepanjang tahun 2014.

Peranan dan kerjasama yang dimainkan oleh media elektronik telah banyak membantu LHDNM mempromosi kempen penghantaran Borang Nyata Cukai Pendapatan, kempen menggalakkan penggunaan perkhidmatan elektronik LHDNM serta lain-lain info percukaian. Melalui aktiviti publisiti yang dijalankan secara tidak langsung ia dapat meningkatkan imej LHDNM di samping meningkatkan kesedaran orang ramai terhadap kepentingan membayar cukai pendapatan. Ini dapat dibuktikan dengan peningkatan penggunaan e-filing setiap tahun.

LHDNM juga menyebarkan maklumat percukaian melalui portal rasmi www.hasil.gov.my. Perkhidmatan portal rasmi ini telah dipertingkatkan dengan pengenalan portal rasmi baharu yang dibangunkan secara *in-house*. Ia dilengkapi dengan ciri-ciri interaktif dan lebih mesra pengguna. LHDNM turut menambah baik Sistem Maklum Balas Pelanggan bagi memudahkan pembayar cukai mengemukakan aduan. Sehingga Disember 2014, sebanyak 16 perkhidmatan elektronik telah ditawarkan menggunakan jenama eZHASIL menerusi portal rasmi ini. Sebagai tambahan, LHDNM juga menggunakan laman Facebook dan Twitter bagi tujuan memberi nilai tambah kepada perkhidmatan portal rasmi sedia ada di samping mendekati pembayar cukai melalui media sosial.

Pengunjung Dan Saluran Maklumat Yang Disediakan LHDNM

Saluran Maklumat	Pengunjung
Laman Sosial FB & Twitter	234,276
Portal Rasmi	22,372,555

Penerbitan LHDNM

Pada tahun 2014, pihak LHDNM telah menerbitkan beberapa bahan pendidikan cukai. Antaranya adalah:

- 19 jenis Risalah Percukaian dalam versi Bahasa Malaysia dan Bahasa Inggeris. Risalah percukaian ini diedarkan kepada pembayar cukai dan orang awam melalui kaunter perkhidmatan di seluruh cawangan LHDNM.
- 8 jenis Poster Percukaian dalam versi Bahasa Malaysia dan Bahasa Inggeris. Poster ini diedarkan kepada cawangan LHDNM seluruh Malaysia untuk dipamerkan di kaunter perkhidmatan LHDNM bagi tujuan menyalurkan maklumat kepada pembayar cukai dan orang awam.
- 1 buku panduan kepada peniaga berjudul "Saya Peniaga Bertanggungjawab".
- *Flyers* pendidikan cukai kepada pembayar cukai dan orang awam bersesuaian dengan masa dan keperluan perkhidmatan sepanjang tahun.
- Berita HASIL iaitu majalah rasmi LHDNM untuk edaran dalaman dan agensi luar. Ia dikeluarkan sebanyak tiga kali setahun dan memuatkan aktiviti-aktiviti sepanjang tahun.

Bahan-bahan yang diterbitkan ini boleh dicapai dan dimuat turun daripada portal rasmi LHDNM secara percuma.

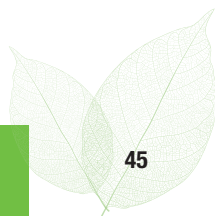

PERKHIDMATAN ELEKTRONIK

LHDNM sentiasa melakukan inovasi dan penambahbaikan dalam perkhidmatan elektronik yang ditawarkan kepada pelanggan dan masyarakat. Dikenali sebagai ezHASiL perkhidmatan ini banyak membantu dalam menjana peningkatan kutipan hasil dan penjimatan kos operasi.

Perkhidmatan elektronik sedia ada: e-Filing, m-Filing, e-Daftar, e-PCB, e-Data PCB, e-Lejar, e-Datapraisi, e-SPC, ByrHASiL, STAMPS, TAeF, e-Kemaskini, Kalkulator PCB.

Tambahan dalam tahun 2014: e-Bas, e-BNT C dan MyTax

e-BaS

e-BaS merupakan satu kaedah penghantaran e-borang secara berkelompok melalui TAeF. Ia bertujuan untuk memudahkan proses penghantaran oleh ejen cukai. Kemudahan ini disediakan bagi meningkatkan tahap perkhidmatan elektronik kepada pengguna. Ia telah dilancarkan pada 1 Mac 2014. Penyediaan perkhidmatan ini dapat menjimatkan masa pengisian e-borang, meminimalkan kadar kesilapan kemasukkan data. Manakala bagi *software provider* pula mendapat pengesahan format XML yang memenuhi spesifikasi LHDNM.

Borang Nyata Terpinda Syarikat (e-BNT C)

e-BNT C diperkenalkan selaras dengan pindaan peruntukan subseksyen 77(1A), Akta Cukai Pendapatan 1967 (ACP 1967) yang berkuatkuasa mulai tahun taksiran 2014 iaitu syarikat hendaklah mengemukakan borang melalui penghantaran secara elektronik. e-BNT C disediakan bagi membolehkan pembayar cukai membuat pindaan sendiri (*self amendment*) ke atas maklumat atau taksiran yang telah dilaporkan sebelum ini secara dalam talian. Ia mula dilaksanakan pada Disember 2014.

MyTax

MyTax ialah *digital mailbox* yang memaparkan aktiviti percukaian yang terkini bagi individu. Pembayar cukai boleh mengakses dengan menggunakan sijil digital. MyTax telah dilaksanakan pada 10 Julai 2014. Pada permulaan, MyTax dibangunkan untuk memberi kemudahan kepada pembayar cukai untuk melihat maklumat seperti berikut:

- i. Memaparkan pengumuman yang berkaitan aktiviti percukaian terkini.
- ii. Peti Mel memaparkan status penerimaan borang elektronik bagi e-Be, e-B, e-BT, e-M dan e-MT serta makluman pembayaran balik yang telah dibuat oleh LHDNM

Prestasi bagi perkhidmatan e-Filing, e-Daftar dan e-Perkhidmatan (lain-lain) sepanjang tahun 2014 adalah seperti berikut:

Prestasi e-Filing

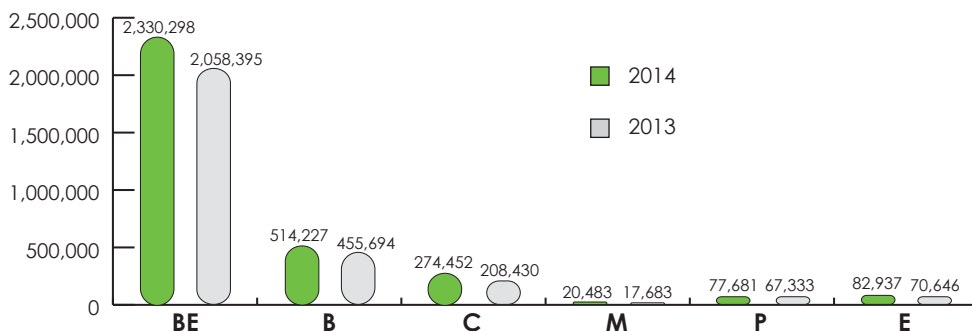

Prestasi e-Daftar

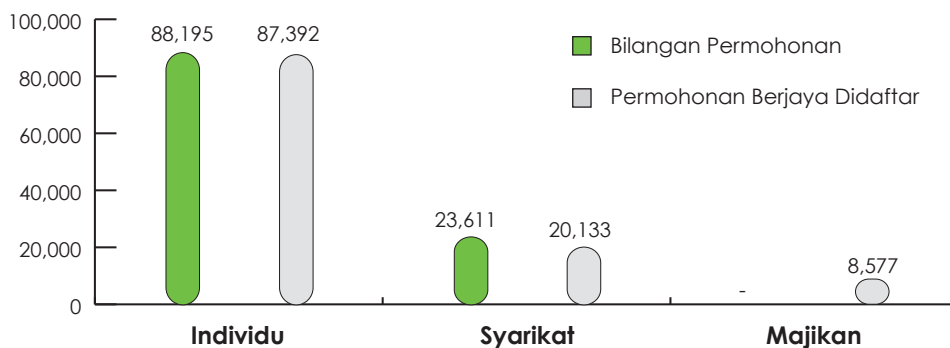

Prestasi e-Perkhidmatan (Lain-lain)

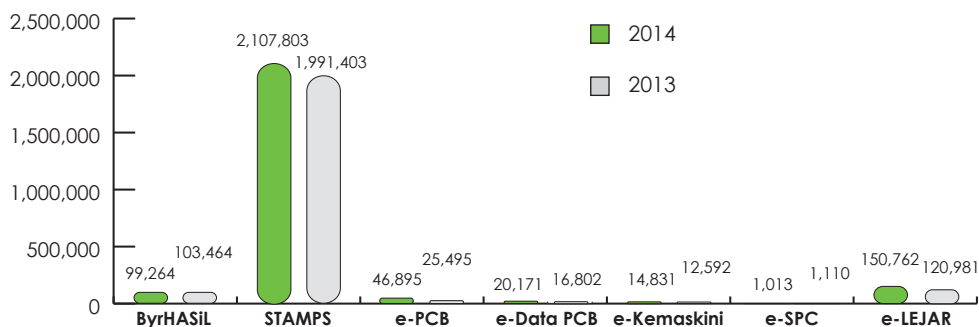

PEMBESARAN ASAS CUKAI

LHDNM turut berperanan membesarkan asas cukai negara bagi memastikan setiap pembayar cukai yang layak dikenakan cukai dimasukkan ke dalam jaringan cukai. Bagi mencapai objektif ini, keutamaan turut ditumpukan kepada pelaksanaan Program Banci Bisnes dan pengesanan maklumat pembayar cukai daripada pelbagai sumber. Program Banci Bisnes dijalankan di premis perniagaan pembayar cukai dengan tujuan untuk meningkatkan kadar pematuhan, membesarkan asas cukai, serta mengumpul maklumat asas pembayar cukai. Khidmat nasihat percukaian juga diberikan kepada pembayar cukai mengenai penyimpanan rekod, undang-undang dan peraturan percukaian yang perlu dipatuhi serta pembelajaran berkaitan potongan cukai yang tepat.

Bilangan premis dilawati pada 2014 adalah lebih rendah berbanding tahun 2013, kerana fokus kepada kualiti lawatan bukan lagi mengejar bilangan premis, sebaliknya lebih menekankan kepada pemahaman pembayar cukai terhadap tanggungjawab mereka. Semasa Kunjungan Mesra Hasil dijalankan, pendidikan percukaian dan khidmat nasihat turut diberikan kepada pembayar cukai.

Prestasi aktiviti Kunjungan Mesra Hasil sepanjang tahun 2014 adalah seperti di bawah:

Prestasi Aktiviti Kunjungan Mesra Hasil

Tahun	Bilangan Premis Dilawati	Fail Baharu Didaftarkan	Borang E/BN Tidak Dipatuhi	PCB Tidak Dipatuhi	Kes Dirujuk Kepada Audit Luar
2014	22,775	2,962	11	30	217
2013	32,058	3,857	136	46	240

HAK PEMBAYAR CUKAI

Perundangan cukai memberikan hak kepada pembayar cukai mengemukakan rayuan terhadap sesuatu taksiran yang dibangkitkan dalam tempoh 30 hari dari tarikh notis taksiran dikeluarkan. Sekiranya pembayar cukai masih tidak berpuas hati dengan keputusan LHDNM, mereka boleh mengemukakan rayuan kepada Pesuruhjaya Khas Cukai Pendapatan (PKCP) dengan mengisi Borang Q dan Ketua Pengarah LHDNM akan mengemukakan kes tersebut kepada PKCP untuk membuat keputusan. Kedua-dua pihak boleh membuat rayuan ke Mahkamah Tinggi sekiranya tidak bersetuju dengan keputusan PKCP dan seterusnya ke Mahkamah Rayuan.

Borang Q

Bantahan	Cukai Pendapatan					
	Syarikat		Individu*		CKHT	
	2014	2013	2014	2013	2014	2013
Dalam Proses (b/h)**	67	13	4	1	2	0
Difailkan Dalam Tahun	331	194	40	22	27	8
Jumlah	398	207	44	23	29	8
Selesai	208	140	34	19	23	6
Dalam Proses (h/h)***	190	67	10	4	6	2

Rayuan

Rayuan	PKCP		Mahkamah Tinggi		Mahkamah Rayuan		Mahkamah Persekutuan	
	2014	2013	2014	2013	2014	2013	2014	2013
	Dalam Proses (b/h)**	288	199	34	29	35	40	4
Difailkan Dalam Tahun Semasa	189	100	22	23	12	16	7	6
Jumlah	477	299	56	52	47	56	11	7
Selesai	125	63	8	20	19	28	2	2
Dalam Proses (h/h)***	352	236	64	32	28	28	9	5

* Termasuk badan amanah, pertubuhan dan perkongsian.

** b/h: bawa hadapan dari tahun sebelumnya.

*** h/h: hantar hadapan ke tahun berikutnya.

TANGGUNGJAWAB SOSIAL KORPORAT (CSR)

Program CSR diadakan untuk meningkatkan imej dan reputasi LHDNM, di samping memberi manfaat kepada kesejahteraan serta kepentingan masyarakat dan organisasi. Sehingga tahun 2014, pelaksanaan program CSR telah diperluaskan ke peringkat negeri dan cawangan-cawangan LHDNM untuk memberi manfaat kepada penduduk tempatan. Jabatan Khidmat Korporat telah dipertanggungjawabkan dalam melaksanakan semua aktiviti CSR LHDNM berdasarkan dimensi berikut :



Program / aktiviti yang telah dilaksanakan sepanjang tahun 2014 adalah seperti di bawah:

Pihak Berkepentingan (Stakeholders) - Dalaman (Hasilian)

Minggu Sihat Hasil 2014

Minggu Sihat Hasil diadakan pada 23 hingga 27 Jun 2014 dengan tema "Budaya Kerja Sihat dan Selamat Memacu Produktiviti ". Program ini diadakan secara usahasama dengan Bahagian Pengurusan Risiko LHDNM bagi memberi kesedaran kepada Hasilian tentang budaya kerja sihat dan selamat. Antara aktiviti-aktiviti terlibat ialah pemeriksaan kesihatan percuma, ceramah kesihatan dan pameran kesihatan. Selain itu, Skuad Sihat Hasil di semua cawangan LHDNM telah dilantik untuk menjalankan aktiviti kesihatan di setiap cawangan supaya program kesihatan hasil dapat dibuat secara menyeluruh dan tidak hanya tertumpu di Ibu Pejabat LHDNM sahaja.

Pihak Berkepentingan (Stakeholders) - Luaran (Pembayar Cukai)

Perkhidmatan 'extra miles' dengan menyediakan telefon bimbit yang dibekalkan kepada *Customer Care Officer (CCO)* LHDNM bagi memudahkan pembayar cukai mendapat perkhidmatan terus daripada CCO.

Pendidikan

Advance Pricing Arrangement Seminar (APA) 2014

Seminar *Advance Pricing Arrangement (APA)* telah diadakan sebanyak dua kali iaitu pada 28 Ogos 2014 di Johor Baharu dan pada 25 November 2014 di Cyberjaya. Seminar ini diadakan untuk memberi kesedaran kepada syarikat di Malaysia berhubung perkhidmatan yang disediakan oleh LHDNM berkaitan Perjanjian Harga Awal. Antaranya ialah:

- mempromosikan Perjanjian Harga Awal kepada syarikat Multinasional bagi transaksi merentasi sempadan;
- Menerangkan dengan lebih terperinci seksyen 138C Akta Cukai Pendapatan 1967;
- Menerangkan Kaedah-Kaedah Cukai Pendapatan (Perkiraan Penentuan Harga Awal) 2012; dan
- Menerangkan *Advance Pricing Arrangement Guideline*.

Alam Sekitar

CSR Marin Sabah

CSR Marin Sabah 2014 telah diadakan pada 11 Januari 2014 di Pulau Manukan, Sabah. LHDNM bekerjasama dengan Sabah Parks dalam kempen pemuliharaan batu karang bagi menghasilkan ekosistem batu karang yang baru melalui pembinaan dan penurunan unit-unit *coral frame* dan *concrete block* di dasar laut Pulau Manukan, Kota Kinabalu, Sabah. Ini adalah untuk memudahkan penanaman dan pertumbuhan *coral reef* bagi menggantikan batu karang yang telah rosak.



Program Kelestarian Alam Hijau

Program Kelestarian Alam Hijau telah diadakan pada 14 dan 15 Mei 2014 bertempat di Persiaran Multimedia, Cyberjaya Mukim Dengkil, Daerah Sepang. Ia merupakan kolaborasi bersama Setia Haruman Sdn. Bhd. anak syarikat kepada Emkay Group. Program ini juga merupakan tanda sokongan pihak terlibat kepada usaha kerajaan untuk menjadikan Cyberjaya sebagai Bandar Rendah Karbon pada tahun 2025.



Komuniti

Program Jom Shopping Raya

Program Jom Shopping Raya telah diadakan pada 28 Jun 2014 bertempat di AEON Wangsa Maju dengan kerjasama Skuad Sayang Hasil, Cawangan Wangsa Maju. Seramai 30 orang anak yatim daripada Pusat Jagaan Anak Yatim Sri Kundang dipilih menyertai program ini, di mana mereka telah dibawa untuk membeli pakaian raya di AEON Wangsa Maju yang bermurah hati memberi potongan harga istimewa di samping turut menyediakan ruangan khas kepada anak-anak yatim untuk keselesaan mereka memilih pakaian yang disukai.



Program Ihya' Ramadhan

Program Ihya' Ramadhan telah diadakan pada 24 Julai 2014 dengan kerjasama PERKIS LHDNM. Sumbangan kepada anak-anak yatim, asnaf dan orang kurang upaya telah disampaikan semasa majlis berbuka puasa. Program ini bertujuan meningkatkan keprihatinan di kalangan hasilian terhadap komuniti kurang bernasib baik yang memerlukan bantuan di samping menambah keberkatan menjalani ibadah puasa.



Program Lawatan Sambil Belajar Anak-Anak Yatim Sri Kundang Ke KidZania

Program Lawatan Sambil Belajar Anak-Anak Yatim Sri Kundang telah diadakan pada 14 November 2014 dengan kerjasama Skwad Sayang Hasil Lembah Klang bagi mengendalikan seramai 36 orang anak-anak yatim daripada Pusat Jagaan Anak Yatim Miskin Sri Kundang. Program ini memberi peluang kepada anak-anak yatim mempelajari dunia baru di KidZania. Aktiviti yang dijalankan dapat membantu mereka mengenali dunia pekerjaan dan secara tidak langsung memberi pendedahan terhadap cita-cita mereka kelak.





PERHUBUNGAN ANTARABANGSA

Managing Tax Ecosystem For Sustainable Growth

PERJANJIAN PENGELAKAN PENCUKAIAN DUA KALI (PPPDK)

PPPDK dan Perkembangan Percukaian Antarabangsa

Sehingga 2014, Malaysia mempunyai 74 Perjanjian Pengelakan Pencukaian Dua Kali (PPPDK) dan satu Perjanjian Pertukaran Maklumat Cukai atau *Tax Information Exchange Agreement (TIEA)* yang berkuatkuasa. TIEA merupakan perjanjian yang dimeterai oleh negara pejanji khusus bagi tujuan kerjasama dalam hal percukaian menerusi pertukaran maklumat. Dalam tahun 2014, empat rundingan PPPDK telah diadakan iaitu dengan negara Azerbaijan, Chile, Fiji dan Republik Rakyat China.

Dalam *Phase 2 Peer Review* yang dikendalikan oleh *Global Forum on Transparency and Exchange of Information for Tax Purposes*, Malaysia telah dinilai sebagai *Largely Compliant*. Selain itu, Malaysia telah menyatakan komitmen untuk melaksanakan standard pertukaran maklumat yang baru melalui *Declaration on Automatic Exchange of Information in Tax Matters* di mana pertukaran maklumat pertama akan dilakukan oleh Malaysia pada tahun 2018.

Pertukaran maklumat di bawah *Foreign Accounts Tax Compliance Act (FATCA)* akan berkuatkuasa pada tahun 2015. Bagi tujuan itu, Malaysia telah mencapai *agreement in substance* pada Jun 2014 dan bakal memuktamadkan perjanjian dengan Amerika Syarikat.

Malaysia juga terlibat sama secara aktif dalam mesyuarat dan forum antarabangsa. Malaysia merupakan ahli kepada *Forum on Tax Administration (FTA)*, *Committee on Fiscal Affairs (CFA)*, OECD dan menghadiri mesyuarat *Working Party No. 1 (Tax Conventions and Related Questions)*, *Working Party No. 6 (Taxation of Multinational Enterprises)*, *Working Party No. 10 (Exchange of Information and Tax Compliance)* dan *Working Party No. 11 (Aggressive Tax Planning)*. Menerusi penglibatan ini, Malaysia turut serta dalam merangka peraturan dan mencari kaedah penyelesaian terhadap isu yang menjadi tumpuan mutakhir pentadbir cukai dunia iaitu *Base Erosion and Profit Shifting*.

Jaringan antarabangsa

LHDNM telah menerima jemputan daripada pentadbir cukai dan organisasi untuk berkongsi pengetahuan dan kepakaran dalam pelbagai bidang. Sepanjang 2014, *General Department of Taxation Cambodia*, *Sri Lanka Institute of Development Administration*, *Revenue Mobilisation Allocation and Fiscal Commission of Nigeria* dan *Ministry of Finance India* melibatkan seramai 46 orang delegasi telah hadir ke LHDNM untuk mempelajari aspek teknologi maklumat, pemprosesan maklumat, pentadbiran percukaian dan pengurusan pungutan hasil.

LHDNM dan *Amsterdam Centre for Tax Law (ACTL)*, *University of Amsterdam* telah bersama-sama menganjurkan persidangan *Regional Integration of Different National Tax Systems Conference: The EU Experiences and its Lessons for ASEAN*. Persidangan tersebut berjaya mengumpulkan pentadbir cukai, penggubal dasar, pakar profesional dan para cendekiawan akademik dari dalam dan luar negara khususnya negara ahli ASEAN untuk membincangkan isu percukaian serta polisi pembangunan peraturan cukai ASEAN berdasarkan kepada pengalaman *European Union*.

Pegawai LHDNM turut berperanan menyumbang pengetahuan di peringkat antarabangsa selaku tenaga pakar dalam program latihan anjuran bersama IBFD dan *The Netherlands Tax Administration* bagi melatih pegawai *Rwandese Tax Authorities* selain program anjuran OECD di Akademi Percukaian Malaysia yang dihadiri oleh pegawai cukai dari pelbagai negara.

Kejayaan pentadbiran LHDNM terserlah apabila ia mendapat kepercayaan *Department of Inland Revenue Sri Lanka (IRDSL)* untuk memberi latihan kepada lebih 1,200 orang pegawainya menerusi 11 siri latihan *Training On E-Governance And Change Management* yang berlangsung mulai Oktober 2014 sehingga September 2015. Kecemerlangan Ketua Pegawai Eksekutif LHDNM memacu transformasi LHDNM terus diiktiraf sehingga beliau diundang khas oleh pentadbir cukai antarabangsa untuk berkongsi resepi kejayaannya menerusi taklimat *Transformation Experience in Malaysia* kepada pegawai *General Department of Taxation Cambodia* dan *General Department of Taxation of Mongolia* serta taklimat *Tax Administration Reform in Inland Revenue Board of Malaysia* di persidangan *The 5th IMF-Japan High-Level Tax Conference For Asian Countries - Emerging Tax Issues in Asia*.

LHDNM kekal aktif dalam pelbagai pertubuhan percukaian antarabangsa seperti OECD, SGATAR, JICA, ATAIC, CATA, IBFD dan sebagainya. Pemerkasaan pengetahuan dan kepakaran pegawai terus menjadi aspek yang ditekankan oleh LHDNM. Bagi tujuan itu, sepanjang tahun 2014 LHDNM telah menghantar seramai 241 orang pegawai untuk menyertai pelbagai lawatan penanda aras, kursus, latihan, seminar dan persidangan antarabangsa yang dianjurkan oleh pentadbir cukai dan pertubuhan percukaian antarabangsa.

Prosedur Kesefahaman Kompeten (Mutual Agreement Procedure)

Dalam tahun 2014, tujuh kes MAP telah dikendalikan yang melibatkan isu pindahan harga, interpretasi dan aplikasi PPPDK, fi teknikal dan permohonan *Bilateral Advance Pricing Arrangement*.

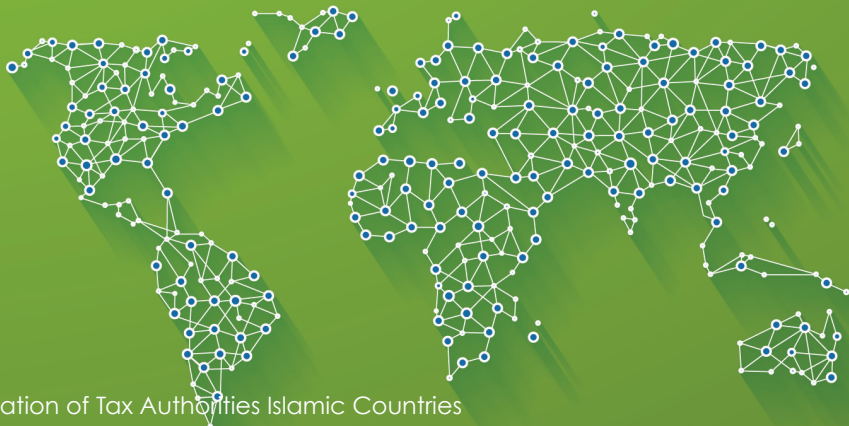

Singkatan:

- ATAIC : Association of Tax Authorities Islamic Countries
- CATA : Commonwealth Association of Tax Administrators
- IBFD : International Bureau of Fiscal Documentation
- JICA : Japan International Cooperation Agency
- OECD : Organisation for Economic Corporation and Development
- SGATAR : Study Group on Asian Tax Administration and Research



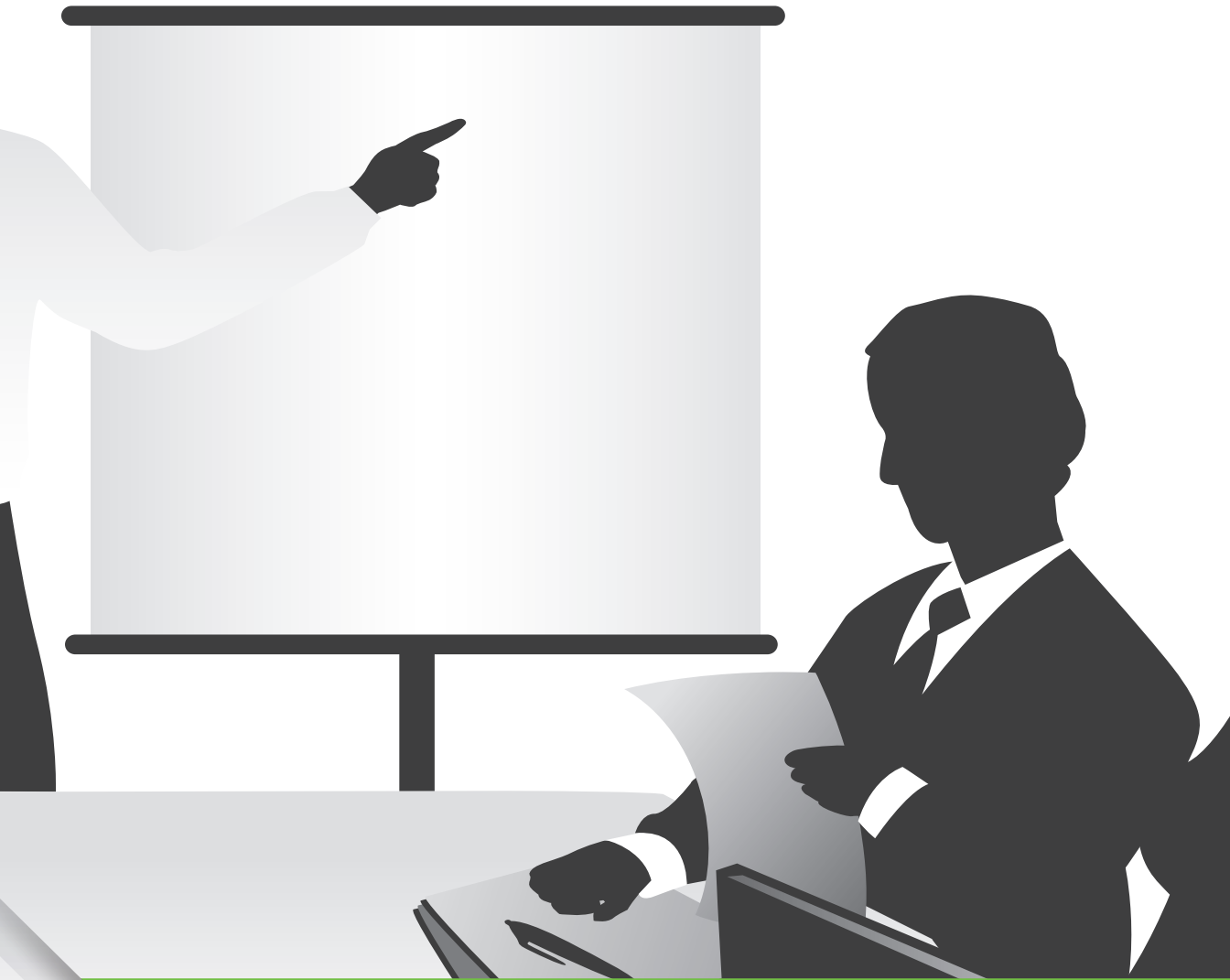

PEMBANGUNAN ORGANISASI

Managing Tax Ecosystem For Sustainable Growth

PEMBANGUNAN SUMBER MANUSIA

Matlamat utama dalam pelaksanaan Pelan Strategik LHDNM berhubung sumber manusia adalah bagi melahirkan modal insan yang kompeten, profesional, berintegriti dan berdedikasi. Nilai-nilai murni berteraskan kompetensi perlu ada pada setiap individu bagi menjamin visi, misi dan hala tuju LHDNM yang ditetapkan dapat dicapai dengan jaya dan berkesan. Selaras dengan itu, satu model kompetensi telah dibentuk dan dibangunkan mengikut kompetensi yang terbahagi kepada tiga kumpulan iaitu kompetensi Meta, Generik dan Kefungsian.

Penetapan kompetensi tersebut adalah penting di LHDNM kerana ia berkait rapat dengan pengurusan sumber manusia khususnya dalam aktiviti perancangan sumber manusia, pemilihan dan lantikan, pelan penggantian dan pembangunan, pengurusan prestasi, latihan dan pembangunan, pengurusan ganjaran dan hubungan pekerja.

Jumlah perjawatan, pengisian dan kekosongan mengikut bidang kedudukan bagi tahun 2014 di LHDNM adalah seperti di bawah:

Jumlah Perjawatan, Pengisian & Kekosongan Mengikut Bidang Kedudukan

Bidang	Perjawatan	Pengisian	Kekosongan
Pengurusan Tertinggi	33	31	2
Penaksiran	6,581	6,348	233
Teknologi Maklumat	284	279	5
Perundangan	103	102	1
Perakaunan	303	301	2
Pentadbiran*	3,745	3,557	188
Jumlah	11,049	10,618	431

*Merangkumi bidang pentadbiran kejuruteraan, perpustakaan, perkhidmatan, jawatan kumpulan, keselamatan, psikologi dan lain-lain

Program Latihan Dalaman

LHDNM turut mempunyai institusi latihan yang dikenali sebagai Akademi Percukaian Malaysia (APM) yang bertanggungjawab dalam merancang dan melaksanakan program latihan yang berkualiti kepada pegawai bagi mewujudkan sumber manusia yang lebih berpengetahuan, berprestasi tinggi, *multi-skilled*, berintegriti, kreatif dan inovatif. Skop latihan yang disediakan adalah meliputi bidang penyiasatan, pengurusan, amalan audit serta perhubungan awam. Pelbagai program latihan dikendalikan oleh tenaga pengajar berkelayakan melalui pusat latihan seperti berikut:

1. Pusat Latihan Akaun dan Audit
2. Pusat Latihan Undang-Undang
3. Pusat Latihan Siasatan
4. Pusat Latihan Pengurusan
5. Pusat Latihan Antarabangsa dan Pembelajaran Cukai
6. Pusat Latihan dan Pembangunan ICT

Pencapaian Program Latihan

Sepanjang tahun 2014, APM telah berjaya mengendalikan sebanyak 243 (87.7%) kursus seperti yang telah dirancang. Jumlah ini adalah tidak termasuk kursus yang telah dijalankan secara ad-hoc dan kursus-kursus yang dianjurkan oleh pihak luar. Pencapaian ini telah melebihi sasaran objektif kualiti yang menetapkan supaya dijalankan sekurang-kurangnya 85% kursus yang dijadualkan dalam Buku Program Latihan Tahunan. Prestasi program latihan adalah seperti di bawah:

Prestasi Program Latihan

Tahun	Bil. Pegawai Dilatih	Bil. Latihan Dirancang	Bil. Latihan Dilaksanakan	Peratus Pencapaian (%)	Sasaran Objektif Kualiti (%)
2013	14,409	273	273	100.0	85
2014	10,043	277	243	87.7	85

Program Latihan Antarabangsa

Pusat Latihan Antarabangsa, Penyelidikan dan Inovasi (PLAPI) merupakan salah satu pusat latihan di Akademi Percukaian Malaysia (APM). Selaras dengan dasar kualiti APM untuk meningkatkan kemahiran sumber manusia melalui latihan berkesan, PLAPI komited untuk membangunkan modal insan secara berterusan menerusi program pembelajaran cukai dan kursus-kursus antarabangsa yang berkualiti dan dinamik. PLAPI bertanggungjawab untuk mengendalikan pengajian program usahasama dengan organisasi luar, pengajian program kerjasama teknikal Malaysia dan juga pengajian pembelajaran cukai.

Bagi memperluaskan perspektif dan pengetahuan pegawai-pegawai LHDNM dan juga peserta-peserta luar negara berkenaan dengan isu-isu antarabangsa, APM telah menjalinkan kerjasama dengan organisasi antarabangsa seperti *Commonwealth Association of Tax Administrators (CATA)*, *the Organisation for Economic Cooperation and Development (OECD)*, *the International Bureau of Fiscal Documentation (IBFD)*, dan *Japan International Cooperation Agency (JICA)*. Penganjuran kursus adalah dilaksanakan oleh PLAPI.

Kursus-Kursus Usahasama Sepanjang Tahun 2014.

Bil	Nama Kursus	Tempoh Kursus Dijalankan
1	IRBM-OECD: Taking Advantage Of The Mac And Automatic EOI	17 – 21 Februari 2014
2	IRBM-OECD: Negotiation Of Tax Treaties	10 – 14 Mac 2014

Bil	Nama Kursus	Tempoh Kursus Dijalankan
3	IRBM – OECD: Advanced Auditing MNEs	7 – 11 April 2014
4	LHDNM – IBFD: Anti-Money Laundering And Tax Evasion	14 – 18 April 2014
5	IRBM – OECD: Advanced Auditing SMEs	5 – 9 Mei 2014
6	IRBM-MTCP- JICA Third Country Training Programme For Cambodia, Lao Pdr And Myanmar - Tax Administrative Course	2 – 13 Jun 2014
7	IRBM - CATA: Workshop On Taxation Of International Transactions (TOIT)	9 – 27 Jun 2014
8	IRBM-CTIM: National Tax Conference (NTC)	12 – 13 Ogos 2014
9	IRBM-MTCP: General Tax Administration Course	18 Ogos – 5 September 2014
10	IRBM – IBFD: Taxation Of Financial Markets	25 – 29 Ogos 2014
11	LHDNM – KPM: Kem Cerdik Cukai 2014	8 – 12 September 2014
12	IRBM – OECD: Transfer Pricing Aspects Of Extractive Industry	22 – 26 September 2014
13	IRBM-MTCP: Introduction To The Application And Negotiations Of Tax Treaties	27 Oktober – 7 November 2014
14	IRBM – OECD: Case Studies In Transfer Pricing	1 – 5 Disember 2014

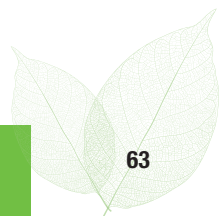

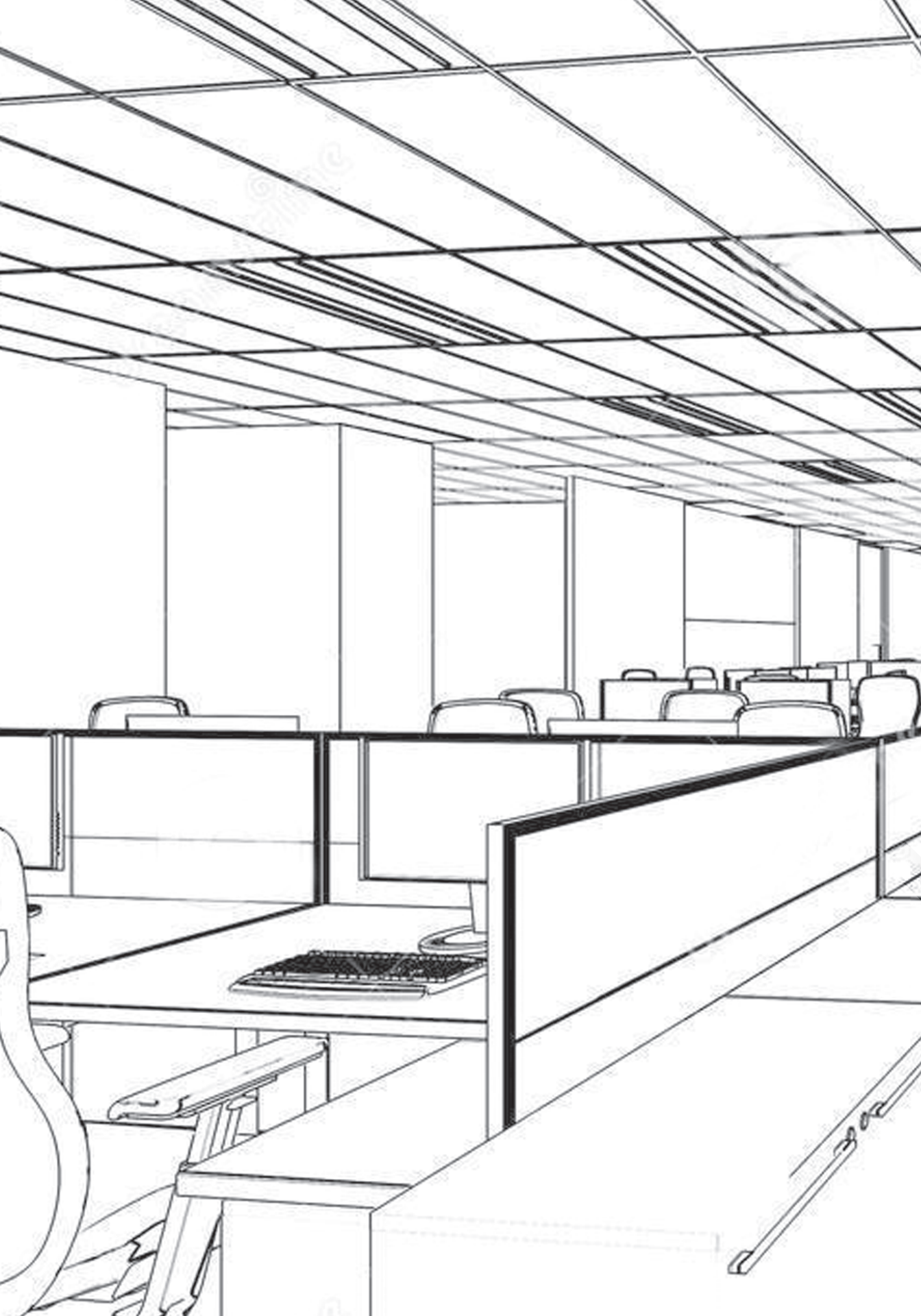



BUDAYA KERJA BERPRESTASI TINGGI

Managing Tax Ecosystem For Sustainable Growth

Pelaksanaan KPI LHDNM 2014

LHDNM melaksanakan pengukuran prestasi 2014 menerusi KPI LHDNM 2014 berpandukan lima(5) matlamat strategik dan mengandungi sepuluh (10) komponen yang terdiri daripada dua (2) komponen untuk mengukur pencapaian dalam fungsi pungutan dan bayaran balik cukai, dua (2) komponen bagi mengukur pencapaian fungsi pematuhan, satu (1) komponen mengukur fungsi penguatkuasaan, dua (2) komponen mengukur penyampaian perkhidmatan, dua (2) komponen mengukur latihan dan kompetensi kakitangan dan satu (1) komponen untuk mengukur kos operasi. Secara keseluruhan, LHDNM telah berjaya mencapai kesemua sepuluh (10) komponen KPI yang telah ditetapkan.

Matlamat	Proses Utama	KPI 2014	Pencapaian KPI 2014
Memungut jumlah cukai yang sepatutnya secara adil dan saksama	Kutipan Cukai	Kasar: RM140.148 bilion	Kasar: RM133.700 bilion
	Akaun Belum Terima (ABT)	Dikurangkan 56.20% daripada ABT (RM8,365 juta) pada 1/1/2014	Dikurangkan 70.97%: RM5.937 bilion
	Kecekapan Kos Pungutan	Tidak melebihi RM1.14 bagi setiap RM100.00 cukai yang dipungut	RM1.03 bagi setiap RM100.00 cukai yang dipungut
Menanamkan kepercayaan orang awam terhadap keadilan dan keunggulan pentadbiran sistem percukaian	Audit (Audit Luar dan Audit Meja)	Fail syarikat (C/CS/TA/TC/TR): 12% daripada 567,662 fail aktif: 68,119 kes	Fail syarikat (C/CS/TA/TC/TR): 17.37% daripada 567,662 fail aktif: 98,615 kes
		Fail Individu (OG/D/TP/F/FA/J): 22.53% daripada 1,775,333 fail aktif: 400,000 kes	Fail Individu (OG/D/TP/F/FA/J): 29.59% daripada 1,775,333 fail aktif: 525,349 kes
		Fail Penggajian (SG): 20% daripada 4,492,192 fail aktif: 898,438 kes	Fail Penggajian (SG): 27.73% daripada 4,492,192 fail aktif: 1,245,968 kes
	Siasatan	PCB Majikan: 11% daripada 457,550 fail aktif: 50,331 kes	PCB Majikan: 15.34% daripada 457,550 fail aktif: 70,177 kes
		Jumlah kes diselesaikan: 554 kes	Jumlah kes diselesaikan: 689 kes
		Bayaran Balik	Menyelesaikan 94% daripada permohonan bayaran balik

Matlamat	Proses Utama	KPI 2014	Pencapaian KPI 2014
Memperluaskan asas cukai	Semua jenis fail	3.02% peningkatan berasaskan 7,292,737 fail aktif : 220,000 fail	5.12% peningkatan berasaskan 7,292,737 fail aktif : 373,612 fail
Memodenkan sistem dan prosedur kerja selaras dengan keperluan semasa	Perkhidmatan elektronik LHDNM: e-Filing	2,800,000 borang nyata diterima	3,300,078 borang nyata diterima
Melahirkan modal insan yang kompeten, profesional, berintegriti dan berdedikasi	Latihan	Melaksanakan 94% daripada 277 program latihan APM : 260 kursus	Melaksanakan 87.7% daripada 277 program latihan APM : 243 kursus
	Kompetensi pegawai dan staf LHDNM	Sekurang-kurangnya 60% daripada 10,701 pegawai LHDNM mencapai 56 jam latihan : 6,421 orang pegawai	Sekurang-kurangnya 79.34% daripada 10,701 pegawai LHDNM mencapai 56 jam latihan : 8,490 orang pegawai

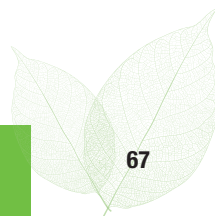

Piagam Pelanggan

LHDNM komited untuk menambahbaik sistem penyampaian perkhidmatan secara berterusan serta memberikan layanan yang adil dan saksama kepada pelanggan dalam segala urusan berdasarkan piawaian berikut:

Bil.	Piagam Pelanggan	Menepati Piagam	Tidak Menepati Piagam	Status Pencapaian
1	Menyediakan Borang Nyata Cukai Pendapatan Semasa bagi:			
	<ul style="list-style-type: none"> Pembayar cukai individu - pada akhir bulan Februari Pembayar cukai selain individu - pada akhir bulan April 	100	0	●
2	Menyediakan kemudahan menghantar Borang Nyata Cukai Pendapatan secara elektronik	100	0	●
3	Mengembalikan lebihan bayaran/ pembayaran balik cukai pendapatan bagi Borang Nyata Cukai Pendapatan yang lengkap dan betul dari tarikh penerimaan borang secara:			
	<ul style="list-style-type: none"> e-filing - 30 hari bekerja Pos atau serahan tangan - 90 hari bekerja 	98.95	1.05	●
4	Mengeluarkan surat penyelesaian cukai dalam tempoh 10 hari bekerja dari tarikh dokumen relevan yang lengkap diterima	96.74	3.26	●
5	Mengambil tindakan atau surat secara pindah milik harta bagi taksiran duti setem seperti berikut:			
	<ul style="list-style-type: none"> Menghantar borang PDS 15 untuk penilaian - 8 hari bekerja Mengeluarkan notis taksiran dari tarikh laporan penilaian diterima - 8 hari bekerja Mengendorkan Borang KTN 14 A dari tarikh bayaran diterima - 3 hari bekerja 	99.08	0.92	●
		96.03	3.97	●
		93.40	6.60	●

Menaksir surat cara selain daripada surat cara pindah milik harta tanah bagi:

6	<ul style="list-style-type: none"> Taksiran Rasmi - 5 hari bekerja Taksiran tidak rasmi* - 1 hari bekerja terhadap kepada 30 surat cara bagi setiap permohonan 	99.97	0.03	●
7	Menyelesaikan rayuan/bantahan selain daripada Borang Q dalam tempoh 60 hari sekiranya maklumat lengkap diterima	90.99	9.01	●
8	Memproses Borang Q untuk dikemukakan kepada Pesuruhjaya Khas Cukai Pendapatan dalam tempoh 5 bulan dari tarikh penerimaannya	77.22	22.78	●

Nota:

Mulai 1.1.2009 taksiran tidak rasmi telah dibatalkan menurut pindaan Akta Setem 1949.

Petunjuk

- Lebih daripada 70%
- 50% - 70%
- Kurang dari 50%

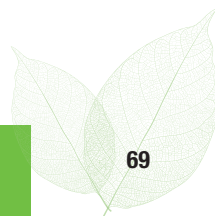

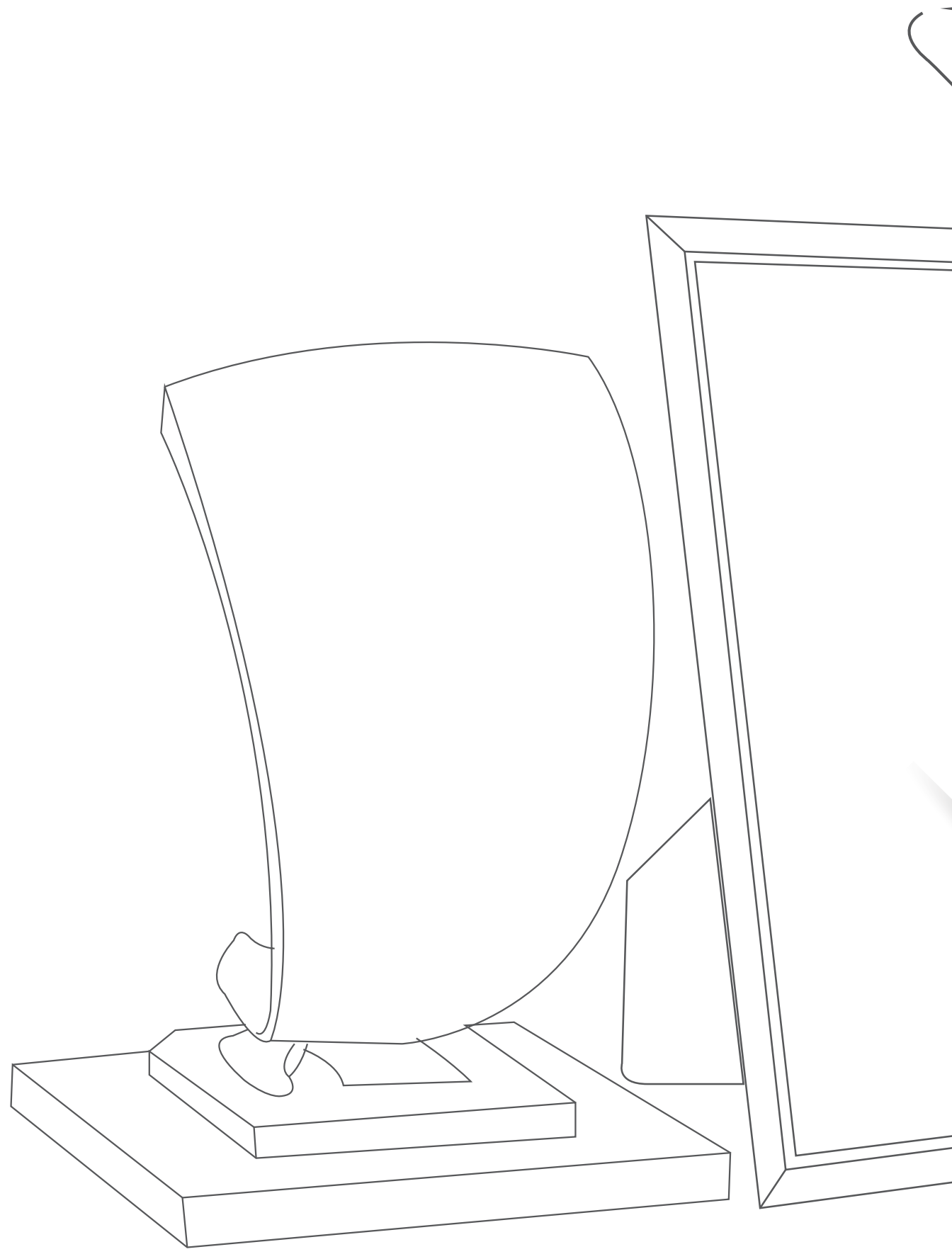

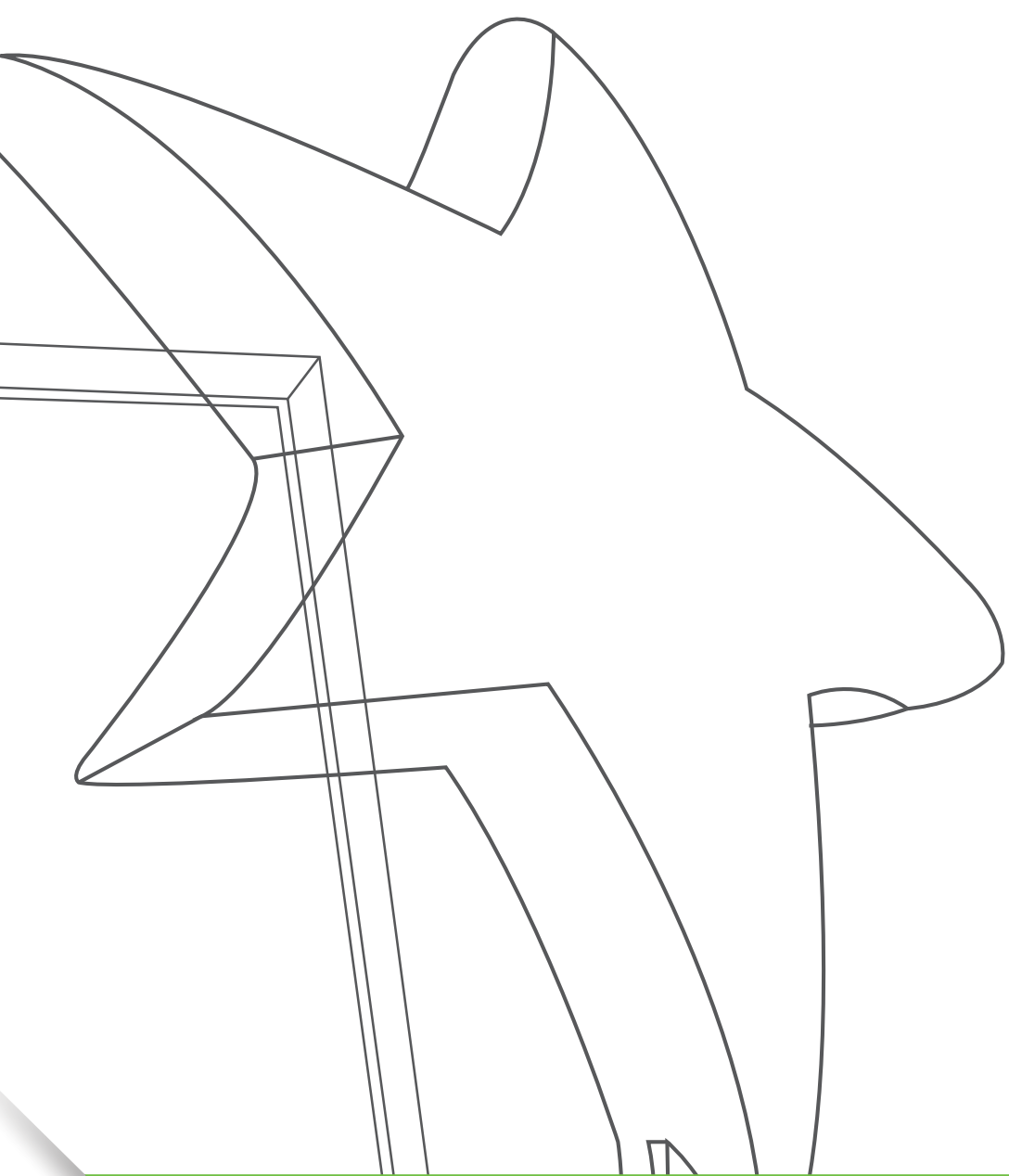

ANUGERAH & PENGIKTIRAFAN
Managing Tax Ecosystem For Sustainable Growth

SENARAI ANUGERAH & PENGIKTIRAFAN

LHDNM telah menerima pengiktirafan melalui **Pensijilan ISO/IEC 27001:2005 dan MS ISO/IEC 27001:2007** bagi skop **Information Security Management System For Operation Of e-Filing System At Data Centre LHDNM**, Cyberjaya daripada pihak SIRIM QAS International Sdn. Bhd.

Tempoh bagi pensijilan ini adalah bagi tempoh 10 Januari 2014 - 30 September 2015.

Tarikh: 10 Januari 2014

LHDNM pemegang rekod baharu dalam senarai **The Malaysia Book of Records** di bawah kategori **LARGEST CORAL PLANTING EVENT** melalui program CSR Marin 2014, Pulau Manukan, Sabah.

Dengan kekuatan seramai 107 orang Penyelam Profesional LHDNM (*Hasil Divers*), 12 orang Penyelam Profesional dari Sabah Parks dan 10 orang *Dive Masters*, sebanyak 3,040 cantasan karang berjaya ditanam di Peranti Biodiversiti yang disediakan.

Tarikh: 11 Januari 2014

CEO LHDNM **YBhg. Kolonel (K) Tan Sri Dr. Hj. Mohd Shukor Hj. Mahfar** telah menjadi personaliti jemputan pada program **Teh Tarik Talk** anjuran **Yayasan Inovasi Malaysia (YIM)**. Program berkenaan dengan tajuk "SUPER CEO The Renaissance of LHDN" merupakan satu pengiktirafan kepada CEO LHDNM terhadap kepimpinan dan inovasi yang dibawa oleh beliau.

Tarikh: 24 Januari 2014

Lembaga Hasil Dalam Negeri Malaysia (LHDNM) dan **Universiti Utara Malaysia (UUM)** telah menandatangani **Memorandum Persefahaman (MoU)** bagi mengukuh, menggalak dan membangunkan kerjasama antara dua pihak.

MoU berkenaan telah ditandatangani oleh YBhg. Kolonel (K) Tan Sri Dr. Hj. Mohd Shukor Hj. Mahfar, Ketua Pegawai Eksekutif LHDNM dan Profesor Dato' Wira Dr. Mohamed Mustafa Ishak, Naib Canselor UUM di Ibu Pejabat LHDNM di Cyberjaya.

Tarikh: 5 Februari 2014

LHDNM telah menerima pengiktirafan daripada pihak SIRIM QAS International Sdn. Bhd. melalui **Pensijilan MS ISO 9001:2008 bagi 2 skop iaitu:**

**a) Proses Penyediaan Bayaran Balik Individu Penggajian Bagi Kes e-Filing/m-Filing; dan
b) Pelaksanaan Audit Luar Kes Syarikat (Fokus Audit)**

Proses pensijilan ini telah dilaksanakan di Ibu Pejabat dan melibatkan 4 cawangan pelaksana bagi skop bayaran balik dan 3 cawangan pelaksana bagi skop audit luar.

Tempoh bagi pensijilan ini adalah bagi tempoh 28 Februari 2014 - 27 Februari 2017.

Tarikh: 28 Februari 2014

YBhg. Kolonel (K) Tan Sri Dr. Hj. Mohd Shukor Hj. Mahfar, CEO Lembaga Hasil Dalam Negeri Malaysia telah dianugerahkan **Anugerah Khas Perkhidmatan Cemerlang bagi Kategori Anugerah Tokoh oleh Universiti Malaysia Perlis (UniMAP).**

Penganugerahan telah disempurnakan oleh DYTU Tuanku Syed Faizuddin Putra Ibni Tuanku Syed Sirajuddin Jamalullail, Canselor UniMAP pada 19 Mac 2014 sempena Majlis Anugerah Seri Gemilang UniMAP 2013.

Anugerah ini diberikan kepada CEO LHDNM sebagai pengiktirafan atas sumbangan dan idea beliau dalam membantu perkembangan serta kemajuan UniMAP selama ini.

Tarikh : 19 Mac 2014

Lembaga Hasil Dalam Negeri Malaysia telah dianugerahkan sebagai **Penerima** bagi anugerah **2012-2013 Corporate Award - Public Sector, Category 1** daripada **The Institute of Internal Auditors Malaysia** dalam satu majlis anjuran organisasi berkenaan. Anugerah berprestij ini diberikan atas komitmen berterusan oleh LHDNM dalam program **Continuous Professional Development** bagi 2 tahun berturut-turut.

Tarikh : 21 Mac 2014

United Nations Public Service Awards : 2014 (UNPSA 2014)

Pencalonan projek *Stamp Assessment and Payment System (STAMPS)* yang dicalonkan di bawah kategori *'Improving the Delivery of Services'*, telah berjaya ke peringkat akhir penilaian bagi anugerah berprestij ini.

Walaupun projek STAMPS tidak dipilih sebagai pemenang anugerah namun kejayaan melepasi 3 peringkat penilaian yang dianggotai oleh panel pakar bertaraf antarabangsa, bersaing dengan projek yang dikemukakan oleh negara lain di dunia merupakan satu pengiktirafan dan pencapaian tersendiri oleh LHDNM.

Tarikh: 14 Mei 2014 (Tarikh pemakluman keputusan)

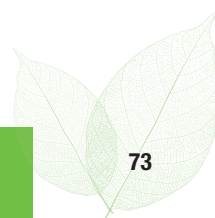

YBhg. Kolonel (K) Tan Sri Dr. Hj. Mohd Shukor Hj. Mahfar, CEO LHDNM telah berjaya mengekalkan jawatan sebagai **Yang DiPertua Badan-Badan Berkanun bagi sesi 2014-2016**.

Kejayaan mengekalkan jawatan ini dengan keputusan sebulat suara ahli-ahli badan berkanun menggambarkan keyakinan mereka terhadap kepimpinan serta visi YBhg. Tan Sri.

Tarikh: 21 Jun 2014

.....

Pemakaian Pangkat Kolonel Kehormat : YBhg. Kolonel (K) Tan Sri Dr. Hj. Mohd Shukor Hj. Mahfar, CEO LHDNM

Seluruh hasilian mengucapkan setinggi-tinggi tahniah kepada YBhg. Kolonel (K) Tan Sri Dr. Hj. Mohd Shukor Hj. Mahfar, CEO LHDNM sempena pemakaian pangkat Kolonel Kehormat yang telah disempurnakan oleh YB Menteri pertahanan Malaysia pada 1 Julai 2014 di Dataran Mindef, Kementerian Pertahanan Malaysia.

Tarikh: 1 Julai 2014

.....

CEO: Penerima Ijazah Kehormat Doktor Pengurusan (UNITEN)

YBhg. Kolonel (K) Tan Sri Dr. Hj. Mohd Shukor Hj. Mahfar, CEO LHDNM telah dianugerahkan Ijazah Kehormat Doktor Pengurusan oleh Universiti Tenaga Nasional (UNITEN) pada Majlis Konvokesyen UNITEN ke-17.

Pengijazahan ini adalah sebagai pengiktirafan atas sumbangan dan kecemerlangan CEO dalam memimpin LHDNM yang ternyata berjaya membantu kerajaan memacu negara ke arah merealisasikan Wawasan 2020: Negara Maju Berpendapatan Tinggi.

Tarikh: 17 Ogos 2014

.....

1st Place Palm Potraits Photography Competition 2014

Encik Jalias bin Ali, Pegawai Eksekutif (Penaksiran) Gred 41, PPN Selangor telah memenangi *Palm Potraits Photography Competition 2014* anjuran *Malaysian Palm Oil Council (MPOC)*.

Sebanyak 1500 penyertaan melibatkan peserta dari Malaysia, Filipina, Indonesia, Amerika Syarikat dan beberapa negara lain telah diterima oleh MPOC dan Encik Jalias telah memenangi tempat pertama bagi kategori *People & Potraits* yang menawarkan hadiah sebanyak USD 3000.

Sesungguhnya kejayaan ini amat bermakna dan turut mengharumkan nama LHDNM.

Tarikh: 4 September 2014

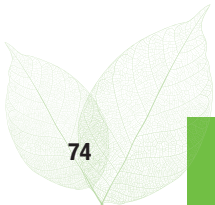

CAPAM 2014 International Innovations Awards (IIA)

Pencalonan projek *Stamp Assessment and Payment System* (STAMPS) yang dicalonkan di bawah kategori 'Innovative Use of Technology in the Public Service', telah berjaya ke peringkat separuh akhir penilaian bagi anugerah berprestij ini.

Walaupun projek STAMPS tidak dipilih sebagai pemenang anugerah, kejayaan melepasi ke peringkat separuh akhir dan dipilih sebagai antara 50 projek terbaik dari 150 pencalonan yang diterima dari negara anggota Komanwel merupakan satu pengiktirafan dan pencapaian tersendiri oleh LHDNM.

Tarikh: 8 September 2014



Penarafan 5 Bintang (SSR) 2013-2014

Lembaga Hasil Dalam Negeri Malaysia (LHDNM) telah dianugerahkan Penarafan 5 Bintang bagi Penilaian Penarafan Bintang (SSR) Agensi Sektor Awam 2013-2014 bagi kategori "Agensi Barisan Hadapan".

Penyampaian anugerah tersebut telah dibuat semasa Majlis Anugerah Inovasi Sektor Awam 2014 pada 9 Oktober 2014 (Khamis) dan telah disempurnakan oleh YBhg. Tan Sri Dr. Ali Hamsa, Ketua Setiausaha Negara.

Sesungguhnya penganugerahan ini merupakan pengiktirafan atas kecemerlangan seluruh hasilian dalam memantapkan sistem penyampaian perkhidmatan kepada semua pelanggan LHDNM, selari dengan *tagline* **HASIL Your Feel Good Partner**.

Tarikh: 9 Oktober 2014



CEO of LHDNM recipient of the **Most Eminent Brand Icon Leadership Award for Visionary Icon Category - 2014 Brand Laureate Awards**

CEO telah menerima anugerah **The Brand Laureate Most Eminent Brand Icon Leadership Award 2014** atas tema *I Did It My Way* oleh *Asia Pacific Brand Foundation* (APBF), sebuah badan ternama yang mengiktiraf **The Best Brand** termasuklah dalam aspek *Leadership* bagi rantau Asia Pasifik.

Tarikh: 6 November 2014

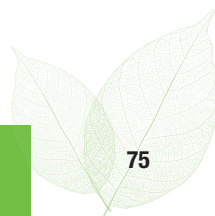

Pelantikan LHDNM Dalam Pusat Kecemerlangan Industri (ICOE) Kluster Perkhidmatan Kewangan

LHDNM telah menerima surat pelantikan dalam Majlis Pelancaran Kluster Perkhidmatan Kewangan semasa Persidangan Tahunan Pusat Kecemerlangan Industri – *Industry Centre Of Excellence* (ICOE) pada 6 November 2014 di Palm Garden Hotel, IOI Resort City, Putrajaya.

Tarikh: 6 November 2014

JOHAN Pertandingan Dikir Barat Mega Badan-Badan Berkanun Malaysia 2014

LHDNM muncul **JOHAN Pertandingan Dikir Barat Mega Badan-Badan Berkanun Malaysia**, Kelantan 2014.

Kumpulan Sri Lubalang Hasil berjaya membawa pulang wang tunai RM3,000, piala pusingan Piala Kolonel (K) Tan Sri Datuk Wira Dr. Hj. Mohd Shukor bin Hj. Mahfar, piala iringan dan sijil penyertaan. Di samping itu Kumpulan Sri Lubalang Hasil juga memenangi Persembahan Terbaik dan kategori Tok Jogho Terbaik yang dimenangi oleh Saudara Mohd Shabini bin Ibrahim.

Tarikh: 29 November 2014

Tahniah Hasilian : Anugerah Ketua Setiausaha Negara (Kategori Pengurusan)

Pasukan Kumpulan Inovatif Kreatif dari Cawangan Cheras 'Ocean 10' telah berjaya memenangi **Anugerah Ketua Setiausaha Negara bagi Kategori Pengurusan pada Konvensyen Kumpulan Inovatif dan Kreatif (KIK) Perkhidmatan Awam Peringkat Kebangsaan ke-31, 2014.**

Sesungguhnya kemenangan ini merupakan sumbangan Hasilian Cawangan Cheras bagi menaikkan imej LHDNM sebagai pentadbir cukai terunggul.

Tarikh: 4 Disember 2014

A low-angle photograph of a graduation ceremony. Several black mortarboard caps with blue tassels are flying through the air against a clear blue sky. In the foreground, a person in a blue graduation gown is holding a rolled-up white diploma. Other graduates in blue gowns are visible, some with their hands raised in celebration.

**EJEN KUTIPAN PERBADANAN TABUNG
PENDIDIKAN TINGGI NASIONAL (PTPTN)**
Managing Tax Ecosystem For Sustainable Growth

PRESTASI PEMUNGUTAN PTPTN

Di samping tugas memungut, menaksir dan menguatkuasakan ACP 1967 serta akta-akta yang berkaitan, LHDNM juga bertindak sebagai ejen pemungutan PTPTN. LHDNM telah dilantik sebagai ejen pemungut pada 1 Julai 1997 bagi pihak PTPTN dan mula memungut pada 1 Ogos 1999 untuk mendapatkan bayaran balik pinjaman yang telah diberikan kepada para pelajar.

Prestasi pemungutan PTPTN adalah seperti di bawah:

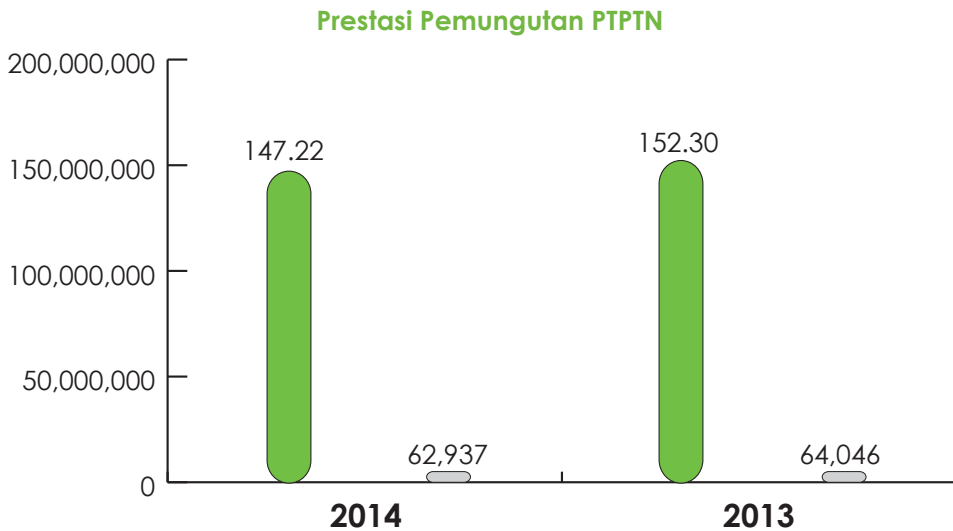

- Kutipan (RM Juta)
- Bilangan Pembayar

Instrumen bayaran yang digunakan untuk bayaran balik pinjaman PTPTN pada 2014 adalah seperti di bawah:

Jenis	RM
Tunai	357,738
Cek/Bank Deraf	41,477,440
Kiriman Wang	41,043
Wang Pos	19,701
Pindahan Wang	105,328,525
JUMLAH	147.22 Juta



BR 1 M

Bantuan Rakyat 1 Malaysia

3.0

BANTUAN RAKYAT 1MALAYSIA (BR1M)
Managing Tax Ecosystem For Sustainable Growth

BANTUAN RAKYAT 1MALAYSIA

Program Bantuan Rakyat 1Malaysia (BR1M) telah diumumkan oleh YAB Perdana Menteri Kewangan Malaysia bagi melaksanakan tahun ketiga dalam pembentangan Rang Undang-undang Perbekalan (2014) pada 25 Oktober 2013.

Program BR1M diterajui oleh Kementerian Kewangan Malaysia (MoF) dan Lembaga Hasil Dalam Negeri Malaysia (LHDNM) dilantik sebagai agensi pelaksana. Sebagai agensi pelaksana LHDNM bertanggungjawab terhadap pendaftaran dan pemprosesan permohonan seramai 8.1 juta permohonan. Pendaftaran BR1M bermula 23 Disember 2013 sehingga 31 Januari 2014 dan tempoh rayuan BR1M yang diterima oleh LHDN bermula 1 April 2014 sehingga 31 Mei 2014 seterusnya dilanjutkan sehingga 30 Jun 2014.

Bagi menjayakan program BR1M, LHDNM bekerjasama dengan agensi kerajaan lain bertujuan bagi verifikasi maklumat pemohon. Selain dari itu, LHDNM juga mendapat perkhidmatan Data Pos Malaysia Berhad untuk pencetakan borang dan penghantaran surat makluman BR1M kepada pemohon BR1M 2014.

Bagi yang tidak melaporkan nombor akaun bank, Agihan baucar BR1M dilakukan di majlis penyampaian baucar yang dilanjutkan oleh pejabat SUK dan JPP di seluruh negara. Baucar BR1M ini boleh ditunaikan di empat buah bank yang dilantik oleh MoF, iaitu Maybank, CIMB Bank, Public Bank dan Bank Simpanan Nasional. Kaunter bank bergerak juga dibuka semasa majlis penyampaian baucar dilangsungkan. LHDN tidak terlibat dengan proses pembayaran.

Dalam menjayakan BR1M di peringkat LHDNM, kepakaran dan pengalaman dalaman digunakan sepenuhnya dengan melibatkan jabatan-jabatan yang berkepentingan seperti Jabatan Operasi Cukai, Jabatan Teknologi Maklumat, Jabatan Perolehan Aset, Jabatan Pengurusan Insan, Jabatan Kewangan dan Jabatan Khidmat Korporat. Pelaksanaan BR1M ini dibantu sepenuhnya oleh Pejabat Pengarah Negeri, Cawangan, Pusat Khidmat Hasil dan Urban Transformation Centre (UTC).

Seramai 6,966,182 atau 86% daripada 8.1 juta permohonan yang diterima layak mendapat BR1M. Aktiviti pendaftaran dan pemprosesan BR1M merupakan suatu aktiviti yang sangat berbeza dari core business LHDNM, iaitu mengutip cukai untuk kerajaan. Namun dalam hal ini, LHDNM telah berjaya melaksanakan satu program kerajaan lebih-lebih lagi dalam memenuhi harapan golongan yang berpendapatan rendah.

Status Permohonan BR1M

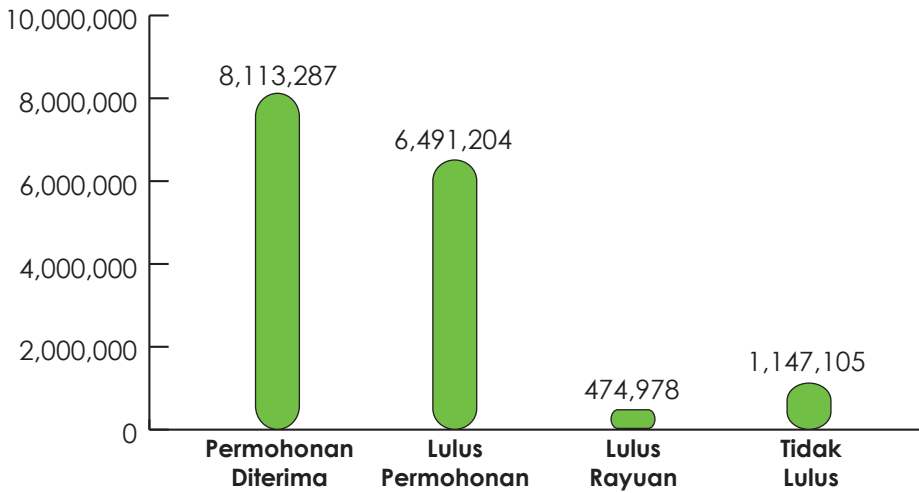

BR1M Mengikut Amaun Kelayakan

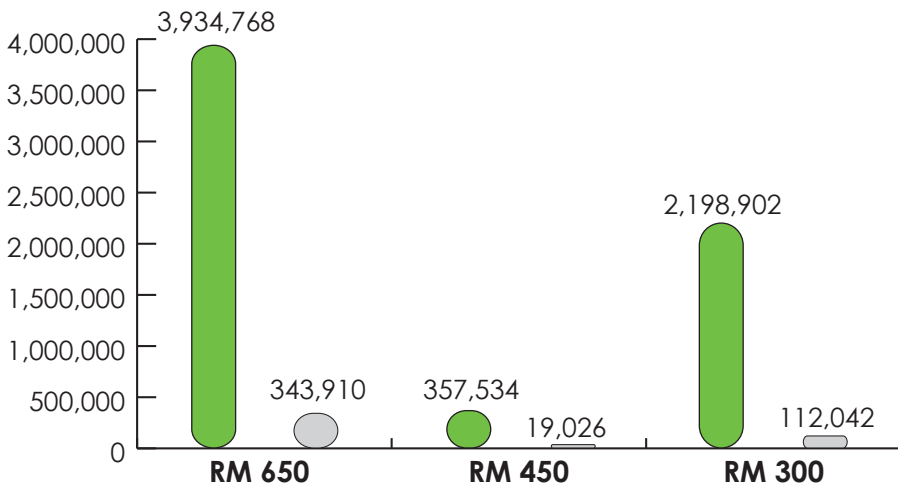

■ Lulus Permohonan

■ Lulus Rayuan

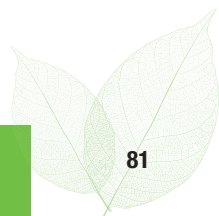





DIREKTORI LHDNM
Managing Tax Ecosystem For Sustainable Growth

IBU PEJABAT

IBU PEJABAT

LEMBAGA HASIL DALAM NEGERI MALAYSIA
MENARA HASIL, ARAS 18
PERSIARAN RIMBA PERMAI
CYBER 8
63000 CYBERJAYA
SELANGOR

AKADEMI PERCUKAIAN MALAYSIA

PERSIARAN WAWASAN
43650 BANDAR BARU BANGI
SELANGOR

AKADEMI PERCUKAIAN MALAYSIA KUCHING

JALAN TABUAN
93200 KUCHING
SARAWAK

JABATAN CUKAI KORPORAT

LEMBAGA HASIL DALAM NEGERI MALAYSIA
TINGKAT 7, BLOK 11
KOMPLEKS BANGUNAN KERAJAAN
JALAN DUTA
KARUNG BERKUNCI 11035
50990 KUALA LUMPUR

JABATAN PEMROSESAN MAKLUMAT

LEMBAGA HASIL DALAM NEGERI MALAYSIA
MENARA HASIL
NO.3, JALAN 9/10, SEKSYEN 9
43650 BADAR BARU BANGI
SELANGOR

PUSAT KHIDMAT PELANGAAN

LEMBAGA HASIL DALAM NEGERI MALAYSIA
MENARA HASIL
PJ TRADE CENTRE
TINGKAT 8 & 9
NO. 8, JALAN PJU 8/8A
BANDAR DAMANSARA PERDANA
47820 PETALING JAYA
SELANGOR

PUSAT KHIDMAT PELANGAAN KUCHING

LEMBAGA HASIL DALAM NEGERI MALAYSIA
MENARA HASIL, ARAS 14
NO. 1, JALAN PADUNGAN
93100 KUCHING
SARAWAK

JOHOR

CAWANGAN JOHOR BAHRU

LEMBAGA HASIL DALAM NEGERI MALAYSIA
CAWANGAN JOHOR BAHRU
MENARA HASIL
NO. 1, JALAN PADI EMAS 1
BANDAR BARU UDA
81200 JOHOR BAHRU
JOHOR

CAWANGAN KLUANG

LEMBAGA HASIL DALAM NEGERI MALAYSIA
CAWANGAN KLUANG
NO. 11, TINGKAT 2-7
WISMA BUNGA, JALAN LAMBAK
KARUNG BERKUNCI 523
86009 KLUANG
JOHOR

CAWANGAN MUAR

LEMBAGA HASIL DALAM NEGERI MALAYSIA
CAWANGAN MUAR
WISMA TIAM LOCK
NO. 19-4, JALAN SUNGAI ABONG
84000 MUAR
JOHOR

PUSAT KHIDMAT HASIL BATU PAHAT

LEMBAGA HASIL DALAM NEGERI MALAYSIA
PUSAT KHIDMAT HASIL BATU PAHAT
NO. 6, 6A, 7 & 7A
JALAN MOHD KHALID
OFF JALAN ABU BAKAR
83000 BATU PAHAT
JOHOR

PUSAT KHIDMAT HASIL SEGAMAT

LEMBAGA HASIL DALAM NEGERI MALAYSIA
PUSAT KHIDMAT HASIL SEGAMAT
NO. 1 TINGKAT BAWAH
JALAN MUHIBBAH 2
TAMAN MUHIBBAH
85000 SEGAMAT
JOHOR

KEDAH

CAWANGAN ALOR SETAR

LEMBAGA HASIL DALAM NEGERI MALAYSIA
CAWANGAN ALOR SETAR
MENARA HASIL
KOMPLEKS PENTADBIRAN KERAJAAN
PERSEKUTUAN
BANDAR MU'ADZAM SHAH
06550 ALOR SETAR
KEDAH

CAWANGAN SUNGAI PETANI

LEMBAGA HASIL DALAM NEGERI MALAYSIA
CAWANGAN SUNGAI PETANI
MENARA HASIL
JALAN LENCONGAN TIMUR
BANDAR AMAN JAYA
08000 SUNGAI PETANI
KEDAH

PUSAT KHIDMAT HASIL KULIM

LEMBAGA HASIL DALAM NEGERI MALAYSIA
PUSAT KHIDMAT HASIL KULIM
NO. 12, ARAS BAWAH & ARAS SATU
KULIM BUSINESS PARK
JALAN TENGGU ASAAD
SEKSYEN 6
09000 KULIM
KEDAH

PUSAT KHIDMAT HASIL LANGKAWI

LEMBAGA HASIL DALAM NEGERI MALAYSIA
PUSAT KHIDMAT HASIL LANGKAWI
LOT 59, TINGKAT 1
KOMPLEKS PEKAN RARU
KUAH
07000 LANGKAWI
KEDAH

KELANTAN

CAWANGAN KOTA BHARU

LEMBAGA HASIL DALAM NEGERI MALAYSIA
CAWANGAN KOTA BHARU
MENARA HASIL
JALAN SULTANAH ZAINAB
15600 KOTA BHARU
KELANTAN

PUSAT KHIDMAT HASIL TANAH MERAH

LEMBAGA HASIL DALAM NEGERI MALAYSIA
PUSAT KHIDMAT HASIL TANAH MERAH
LOT G-1 & 1-1, JALAN TASIK
BANDAR TANAH MERAH
17500 TANAH MERAH
KELANTAN

MELAKA

CAWANGAN MELAKA

LEMBAGA HASIL DALAM NEGERI MALAYSIA
CAWANGAN MELAKA
MENARA HASIL
MITC, HANG TUAH JAYA
75450 AYER KEROH
MELAKA

PUSAT KHIDMAT HASIL JASIN

LEMBAGA HASIL DALAM NEGERI MALAYSIA
PUSAT KHIDMAT HASIL JASIN
JA 9968, TINGKAT BAWAH
BANDAR JASIN 3
77000 JASIN
MELAKA

PUSAT KHIDMAT HASIL ALOR GAJAH

LEMBAGA HASIL DALAM NEGERI MALAYSIA
PUSAT KHIDMAT HASIL ALOR GAJAH
MP 5, JALAN PENGKALAN INDAH 2 UTAMA
TAMAN PENGKALAN INDAH
78000 ALOR GAJAH
MELAKA

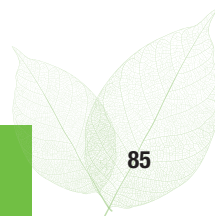

NEGERI SEMBILAN

CAWANGAN SEREMBAN

LEMBAGA HASIL DALAM NEGERI MALAYSIA
CAWANGAN SEREMBAN
MENARA ZURICH, TINGKAT 15-23
NO. 1 JALAN LINTANG
70200 SEREMBAN
NEGERI SEMBILAN

PUSAT KHIDMAT HASIL TAMPIN

LEMBAGA HASIL DALAM NEGERI MALAYSIA
PUSAT KHIDMAT HASIL TAMPIN
TINGKAT BAWAH
BANGUNAN MAJLIS DAERAH
73000 TAMPIN
NEGERI SEMBILAN

PUSAT KHIDMAT HASIL KUALA PILAH

LEMBAGA HASIL DALAM NEGERI MALAYSIA
PUSAT KHIDMAT HASIL KUALA PILAH
TINGKAT 2
BANGUNAN TABUNG HAJI
LOT 234, JALAN DATO' UNDANG JOHOL
72000 KUALA PILAH
NEGERI SEMBILAN

PAHANG

CAWANGAN KUANTAN

LEMBAGA HASIL DALAM NEGERI MALAYSIA
CAWANGAN KUANTAN
TINGKAT 4-6
BANGUNAN KUANTAN CENTRE POINT
JALAN HAJI ABDUL RAHMAN
25600 KUANTAN
PAHANG

CAWANGAN RAUB

LEMBAGA HASIL DALAM NEGERI MALAYSIA
CAWANGAN RAUB
NO. 5-9, TAMAN PERMAI
JALAN TRAS
27600 RAUB
PAHANG

CAWANGAN TEMERLOH

LEMBAGA HASIL DALAM NEGERI MALAYSIA
CAWANGAN TEMERLOH
NO. 16-30, JALAN PAK SAKO 3
BANDAR SERI SEMANTAN
28000 TEMERLOH
PAHANG

PUSAT KHIDMAT HASIL BENTONG

LEMBAGA HASIL DALAM NEGERI MALAYSIA
PUSAT KHIDMAT HASIL BENTONG
NO. 13 & 14
PUSAT PERNIAGAAN BENTONG POINT
JALAN TRAS
28700 BENTONG
PAHANG

PUSAT KHIDMAT HASIL JERANTUT

LEMBAGA HASIL DALAM NEGERI MALAYSIA
PUSAT KHIDMAT HASIL JERANTUT
NO. 39, TINGKAT BAWAH
JALAN INDERAPURA 2
BANDAR INDERAPURA
27000 JERANTUT
PAHANG

PERAK

CAWANGAN IPOH

LEMBAGA HASIL DALAM NEGERI MALAYSIA
CAWANGAN IPOH
MENARA HASIL
NO. 128 JALAN TAMBUN
PETI SURAT 250
30906 IPOH
PERAK

CAWANGAN TELUK INTAN

LEMBAGA HASIL DALAM NEGERI MALAYSIA
CAWANGAN TELUK INTAN
BLOK B & C
KOMPLEKS PERNIAGAAN SKOMK
LOT 956 & 957, JALAN MAHKAMAH
PETI SURAT 82
36000 TELUK INTAN
PERAK

CAWANGAN TAIPING

LEMBAGA HASIL DALAM NEGERI MALAYSIA
CAWANGAN TAIPING
MENARA HASIL
LOT 360 & 2051
JALAN KOTA
PETI SURAT 91
34008 TAIPING
PERAK

PUSAT KHIDMAT HASIL MAJUNG

LEMBAGA HASIL DALAM NEGERI MALAYSIA
PUSAT KHIDMAT HASIL MANJUNG
NO. 16 & 17
JALAN SM IC/15
FASA IC4, BANDAR BARU
32040 SRI MANJONG
PERAK

PERLIS

CAWANGAN KANGAR

LEMBAGA HASIL DALAM NEGERI MALAYSIA
CAWANGAN KANGAR
MENARA HASIL
PERSIARAN JUBLI EMAS
01000 KANGAR
PERLIS

PULAU PINANG

CAWANGAN PULAU PINANG

LEMBAGA HASIL DALAM NEGERI MALAYSIA
CAWANGAN PULAU PINANG
TINGKAT 3-10
BANGUNAN DEWAN PERNIAGAAN MELAYU
LEBUH PANTAI PETI SURAT 660
10910 PULAU PINANG.

CAWANGAN BUKIT MERTAJAM

LEMBAGA HASIL DALAM NEGERI MALAYSIA
CAWANGAN BUKIT MERTAJAM
NO. 20, LORONG PERDA SELATAN 2
BANDAR PERDA
14000 BUKIT MERTAJAM
PULAU PINANG

PUSAT KHIDMAT HASIL SEBERANG PERAI

LEMBAGA HASIL DALAM NEGERI MALAYSIA
PUSAT KHIDMAT HASIL SEBERANG PERAI
NO. 59, JALAN DAGANGAN 2
PUSAT BANDAR BERTAM PERDANA
13200 KEPALA BATAS
PULAU PINANG

SABAH

CAWANGAN KOTA KINABALU

LEMBAGA HASIL DALAM NEGERI MALAYSIA
CAWANGAN KOTA KINABALU
MENARA HASIL
JALAN TUNKU ABDUL RAHMAN
88600 KOTA KINABALU
SABAH

CAWANGAN KENINGAU

LEMBAGA HASIL DALAM NEGERI MALAYSIA
CAWANGAN KENINGAU
BLOK H, LOT 68-72
KOMPLEKS PERNIAGAAN ADIKA
JALAN MASAK, PETI SURAT 1721
89008 KENINGAU
SABAH

CAWANGAN TAWAU

LEMBAGA HASIL DALAM NEGERI MALAYSIA
CAWANGAN TAWAU
ENARA HASIL
66, LALAN MESRA
OFF KM2, JALAN KUHARA
BEG BERKUNCI C44
91009 TAWAU
SABAH

CAWANGAN SANDAKAN

LEMBAGA HASIL DALAM NEGERI MALAYSIA
CAWANGAN SANDAKAN
MENARA HASIL
BATU 7, JALAN PERSEKUTUAN A
OFF JALAN LABUK
PETI SURAT 1350
90714 SANDAKAN
SABAH

PUSAT KHIDMAT HASIL KUDAT

LEMBAGA HASIL DALAM NEGERI MALAYSIA
PUSAT KHIDMAT HASIL KUDAT
LOT 3A, JAYA SHOPPING CENTRE
89057 KUDAT
SABAH

PUSAT KHIDMAT HASIL LAHAD DATU

LEMBAGA HASIL DALAM NEGERI MALAYSIA
PUSAT KHIDMAT HASIL LAHAD DATU
LOT G-3, TINGKAT BAWAH
BANGUNAN PLAZA USIA
JALAN TERATAI
91100 LAHAD DATU
SABAH

SARAWAK

CAWANGAN KUCHING

LEMBAGA HASIL DALAM NEGERI MALAYSIA
CAWANGAN KUCHING
MENARA HASIL, ARAS 17
NO.1, JALAN PADUNGAN
93100 KUCHING
SARAWAK

CAWANGAN MIRI

LEMBAGA HASIL DALAM NEGERI MALAYSIA
CAWANGAN MIRI
MENARA HASIL
LOT 2996, JALAN ADENIUM
TAMAN MDL
98000 MIRI
SARAWAK

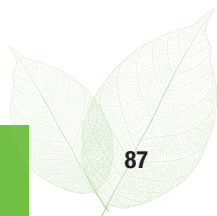

CAWANGAN BINTULU

LEMBAGA HASIL DALAM NEGERI MALAYSIA
CAWANGAN BINTULU
WISMA DESTINY
PARKCITY COMMERCE SQUARE
JALAN TUN AHMAD ZAIDI
97000 BINTULU
SARAWAK

CAWANGAN SIBU

LEMBAGA HASIL DALAM NEGERI MALAYSIA
CAWANGAN SIBU
WISMA VASTY
NO. 15 JALAN PULAU
96000 SIBU
SARAWAK

PUSAT KHIDMAT HASIL LIMBANG

LEMBAGA HASIL DALAM NEGERI MALAYSIA
PUSAT KHIDMAT HASIL LIMBANG
LOT 1287, BANGUNAN LAKIL
JALAN WONG TSAP EN
98700 LIMBANG
SARAWAK

PUSAT KHIDMAT HASIL MUKAH

LEMBAGA HASIL DALAM NEGERI MALAYSIA
PUSAT KHIDMAT HASIL MUKAH
SUB LOT 51 (1207) LOT 924 & 927
MUKAH LAND DISTRICT
96400 MUKAH
SARAWAK

PUSAT KHIDMAT HASIL SRI AMAN

LEMBAGA HASIL DALAM NEGERI MALAYSIA
PUSAT KHIDMAT HASIL SRI AMAN
NO 31, JALAN HOSPITAL
95000 SRI AMAN
SARAWAK

PUSAT SETEM SARIKEI

LEMBAGA HASIL DALAM NEGERI MALAYSIA
PUSAT SETEM SARIKEI
D/A PEJABAT DAERAH SARIKEI
TINGKAT 8, WISMA JUBLI MUTIARA
JALAN BERSATU
96100 SARIKEI
SARAWAK

PUSAT SETEM LAWAS

LEMBAGA HASIL DALAM NEGERI MALAYSIA
PUSAT SETEM LAWAS
D/A PEJABAT DAERAH LAWAS
JALAN GAYA
98850 LAWAS
SARAWAK

SELANGOR

CAWANGAN SHAH ALAM

LEMBAGA HASIL DALAM NEGERI MALAYSIA
CAWANGAN SHAH ALAM
TINGKAT 9-13
PLAZA PERANGSANG
PERSIARAN PERBANDARAN
4000 SHAH ALAM
SELANGOR

CAWANGAN KLANG

LEMBAGA HASIL DALAM NEGERI MALAYSIA
CAWANGAN KLANG
FIRST TOWER
TINGKAT 1 & TINGKAT 9-18
JALAN MERU
41050 KLANG
SELANGOR

CAWANGAN PETALING JAYA

LEMBAGA HASIL DALAM NEGERI MALAYSIA
CAWANGAN LETALING JAYA
MENARA HASIL, PJ TRADE CENTRE
NO. 8, JALAN PJU 8/8A
BANDAR DAMANSARA PERDANA
47820 PETALING JAYA
SELANGOR

TERENGGANU

CAWANGAN KUALA TERENGGANU

LEMBAGA HASIL DALAM NEGERI MALAYSIA
CAWANGAN KUALA TERENGGANU
WISMA PERMINT
JALAN SULTAN ISMAIL
PETI SURAT 65
20916 KUALA TERENGGANU
TERENGGANU

PUSAT KHIDMAT KEMAMAN

LEMBAGA HASIL DALAM NEGERI MALAYSIA
PUSAT KHIDMAT HASIL KEMAMAN
LOT 13703, TAMAN CHUKAI UTAMA
24000 KEMAMAN
TERENGGANU

PUSAT KHIDMAT HASIL BESUT

LEMBAGA HASIL DALAM NEGERI MALAYSIA
PUSAT KHIDMAT HASIL BESUT
NO. 1B & 1A, PERKEDAIAAN 1 TINGKAT
MAJLIS DAERAH BESUT
PASAR KUALA BESUT
22300 KUALA BESUT
TERENGGANU

WILAYAH PERSEKUTUAN KUALA LUMPUR

CAWANGAN JALAN DUTA

LEMBAGA HASIL DALAM NEGERI MALAYSIA
CAWANGAN JALAN DUTA
TINGKAT BAWAH, 1-10, BLOK 8A
KOMPLEKS BANGUNAN KERAJAAN
JALAN DUTA
50600 KUALA LUMPUR

CAWANGAN PUNGUTAN

KUALA LUMPUR

LEMBAGA HASIL DALAM NEGERI MALAYSIA
CAWANGAN PUNGUTAN KUALA LUMPUR
TINGKAT 15, BLOK 8A
KOMPLEKS BANGUNAN KERAJAAN
JALAN DUTA
50600 KUALA LUMPUR

CAWANGAN TIDAK BERMASTAUTIN

LEMBAGA HASIL DALAM NEGERI MALAYSIA
CAWANGAN TIDAK BERMASTAUTIN
TINGKAT 3, 6-8, BLOK 8
KOMPLEKS BANGUNAN KERAJAAN
JALAN DUTA
50600 KUALA LUMPUR
WILAYAH PERSEKUTUAN PUTRAJAYA

CAWANGAN KUALA LUMPUR BANDAR

LEMBAGA HASIL DALAM NEGERI MALAYSIA
CAWANGAN KUALA LUMPUR BANDAR
TINGKAT 8,9,10,11,20 & 21
WISMA KWSG, JALAN KG, ATTAP
50460 KUALA LUMPUR

CAWANGAN CHERAS

LEMBAGA HASIL DALAM NEGERI MALAYSIA
CAWANGAN CHERAS
TINGKAT 8-12, MENARA PGRM
8, JALAN PUDU ULU, CHERAS
56100 KUALA LUMPUR

CAWANGAN WANGSA MAJU

LEMBAGA HASIL DALAM NEGERI MALAYSIA
CAWANGAN WANGSA MAJU
TINGKAT BAWAH, MEZZANINE & 5-10
MENARA KAUSAR
JALAN 3/27A, SEKSYEN 1
BANDAR BARU WANGSA MAJU
53300 KUALA LUMPUR

PUSAT KHIDMAT HASIL HULU LANGAT

LEMBAGA HASIL DALAM NEGERI MALAYSIA
PUSAT KHIDMAT HASIL HULU LANGAT
LOT 73, TINGKAT 3
KOMPLEKS PERHENTIAN KAJANG
JALAN REKO
43000 KAJANG
SELANGOR

PUSAT KHIDMAT HASIL CYBERJAYA

LEMBAGA HASIL DALAM NEGERI MALAYSIA
PUSAT KHIDMAT HASIL CYBERJAYA
MENARA HASIL, ARAS BAWAH
PERSIARAN RIMBA PERMAI
CYBER 8
63000 CYBERJAYA
SELANGOR

WILAYAH PERSEKUTUAN LABUAN

CAWANGAN LABUAN

LEMBAGA HASIL DALAM NEGERI MALAYSIA
CAWANGAN LABUAN
UNIT E.004 & E.005
TINGKAT 1, ARAS PODIUM
KOMPLEKS UJANA KEWANGAN
JALAN MERDEKA
87000 W.P. LABUAN

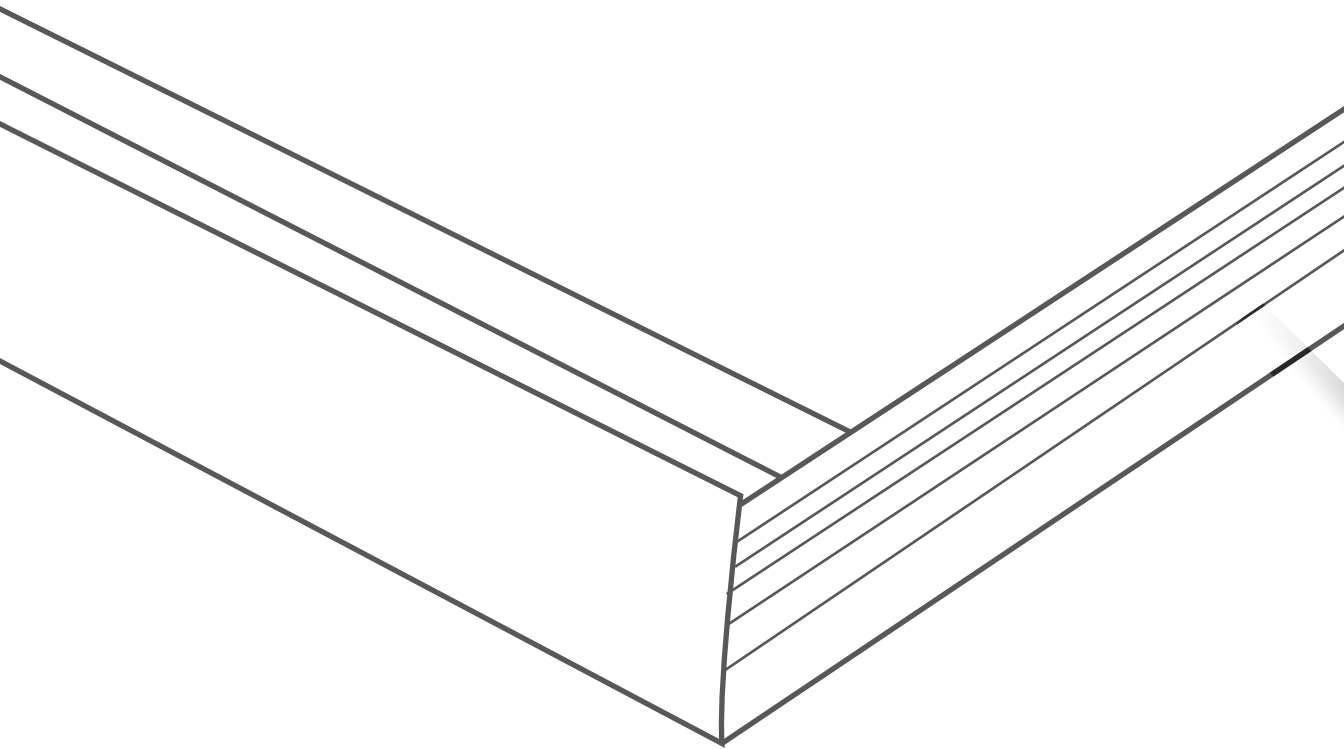

A line art illustration of a book and a pen. The book is on the left, with its pages fanned out. The pen is on the right, with its cap removed and the nib pointing towards the bottom left. The text 'Lembaga Hasil Dalam Negeri Malaysia' is written in blue on the book's cover.

Lembaga Hasil Dalam Negeri Malaysia

DIARI HASIL

Managing Tax Ecosystem For Sustainable Growth



**PERASMIAN PUSAT
KHIDMAT HASIL KUDAT**
9 Januari 2014



**MAJLIS MENANDATANGANI
PERJANJIAN PERSEFAHAMAN
ANTARA LHDNM DAN UUM**
05 Februari 2014



**SAMBUTAN HARI
HASIL KE 18**
03 Mac 2014



CEO TALK SHOW
29 April 2014



**MAJLIS KONVOKESYEN KE
2 AKADEMI PERCUKAIAN
MALAYSIA**
20 Mei 2014



**MAJLIS PEMBUKAAN RASMI
MENARA HASIL BINTULU**
13 Jun 2014



LAWATAN TMK II
22 Julai 2014



**NATIONAL TAX
CONFERENCE (NTC)**
21 Ogos 2014



**KEM CERDIK
CUKAI IV**
8-11 September 2014



**SEMINAR PERCUKAIAN
KEBANGSAAN**
21 Oktober 2014



HARI INOVASI
3 November 2014



REGIONAL INTEGRATION OF DIFFERENT NATIONAL TAX SYSTEM CONFERENCE; THE EU EXPERIENCES AND ITS LESSONS FOR ASEAN
15 Disember 2014



C
R
E
A
T
I
V
E
S
H
O
W
C
A
S
E

JANUARI

JABATAN PEROLEHAN
DAN ASET

C
R
E
A
T
I
V
E
S
H
O
W
C
A
S
E

FEBRUARI



JABATAN KEWANGAN



JABATAN DASAR PERCUKAIAN,
JABATAN PENYELIDIKAN
CUKAI DAN JABATAN CUKAI
MULTINASIONAL



JABATAN CUKAI
KORPORAT



JABATAN TEKNOLOGI
MAKLUMAT



JABATAN KHIDMAT KORPORAT,
JABATAN AUDIT DALAM
DAN JABATAN PERCUKAIAN
ANTARABANGSA

C
R
E
A
T
I
V
E
C
A
S
E

JULAI



JABATAN SUMBER
MANUSIA

C
R
E
A
T
I
V
E
C
A
S
E

OGOS



JABATAN UNDANG-UNDANG,
JABATAN INSPEKTORAT &
INTEGRITI DAN BAHAGIAN
PETROLEUM



JABATAN PUNGUTAN HASIL,
JABATAN SIASATAN DAN
JABATAN RESOLUSI PERTIKAIAN



AKADEMI PERCUKAIAN
MALAYSIA

**C
R
E
A
T
I
V
E**

DISEMBER



**JABATAN PEMROSESAN
MAKLUMAT**

PROFIT

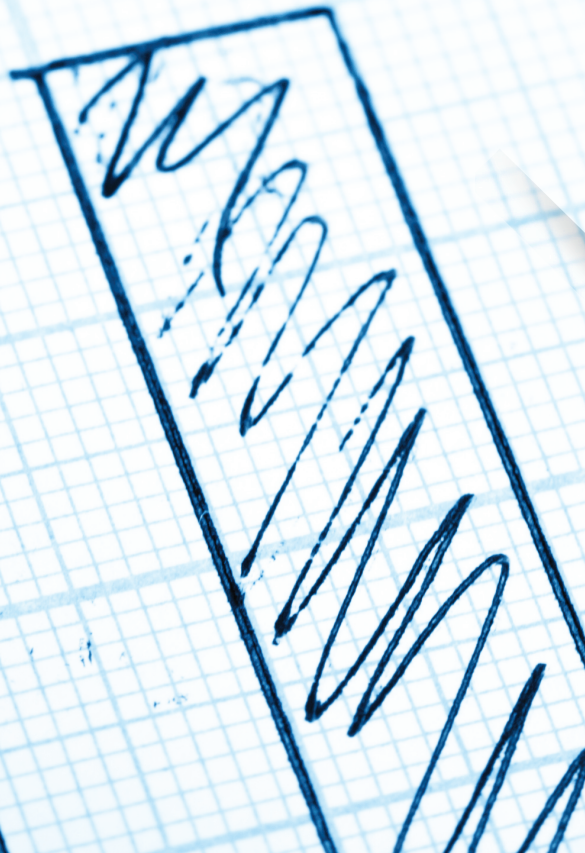
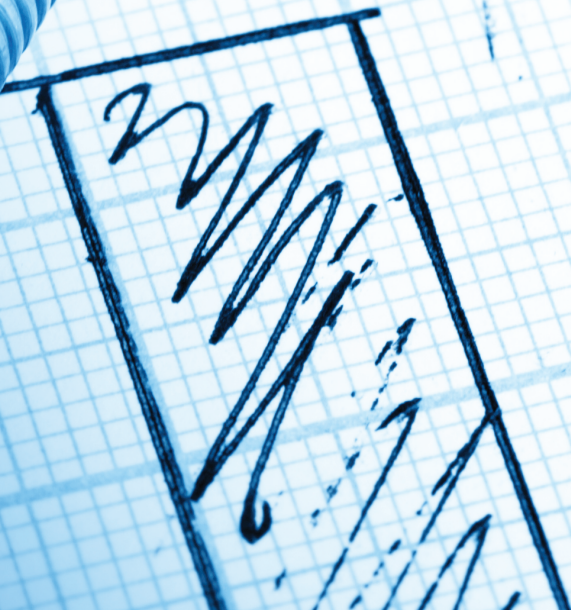



PENYATA KEWANGAN

Managing Tax Ecosystem For Sustainable Growth



**LAPORAN KETUA AUDIT NEGARA
MENGENAI PENYATA KEWANGAN
LEMBAGA HASIL DALAM NEGERI MALAYSIA
BAGI TAHUN BERAKHIR 31 DISEMBER 2014**

Laporan Mengenai Penyata Kewangan

Penyata Kewangan Lembaga Hasil Dalam Negeri Malaysia telah diaudit oleh wakil saya yang merangkumi Lembaran Imbangan pada 31 Disember 2014 dan Penyata Pendapatan, Penyata Perubahan Dalam Ekuiti serta Penyata Aliran Tunai bagi tahun berakhir pada tarikh tersebut, ringkasan polisi perakaunan yang signifikan dan nota penjelasan lain.

Tanggungjawab Anggota Lembaga Terhadap Penyata Kewangan

Anggota Lembaga bertanggungjawab terhadap penyediaan dan persembahan penyata kewangan tersebut yang saksama selaras dengan piawaian pelaporan kewangan yang diluluskan di Malaysia dan Akta Lembaga Hasil Dalam Negeri Malaysia 1995 (Akta 533). Anggota Lembaga juga bertanggungjawab terhadap kawalan dalaman yang ditetapkan perlu oleh pengurusan bagi membolehkan penyediaan penyata kewangan yang bebas daripada salah nyata yang ketara sama ada disebabkan oleh fraud atau kesilapan.

Tanggungjawab Juruaudit

Tanggungjawab saya adalah memberi pendapat terhadap penyata kewangan tersebut berdasarkan pengauditan yang dijalankan. Pengauditan telah dilaksanakan mengikut Akta Audit 1957 dan piawaian pengauditan yang diluluskan di Malaysia. Piawaian tersebut menghendaki saya mematuhi keperluan etika serta merancang dan melaksanakan pengauditan untuk memperoleh jaminan yang munasabah sama ada penyata kewangan tersebut bebas daripada salah nyata yang ketara.

- Pengauditan meliputi pelaksanaan prosedur untuk memperoleh bukti audit mengenai amaun dan pendedahan dalam penyata kewangan. Prosedur yang dipilih bergantung kepada pertimbangan juruaudit, termasuk penilaian risiko salah nyata yang ketara pada penyata kewangan sama ada disebabkan oleh fraud atau kesilapan. Dalam membuat penilaian risiko tersebut, juruaudit mempertimbangkan kawalan dalaman yang bersesuaian dengan entiti dalam penyediaan dan persembahan penyata kewangan yang memberi gambaran yang

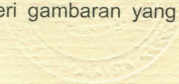

benar dan saksama bagi tujuan merangka prosedur pengauditan yang bersesuaian tetapi bukan untuk menyatakan pendapat mengenai keberkesanan kawalan dalaman entiti tersebut. Pengauditan juga termasuk menilai kesesuaian polisi perakaunan yang diguna pakai dan kemunasabahan anggaran perakaunan yang dibuat oleh pengurusan serta persembahan penyata kewangan secara menyeluruh.

Saya percaya bahawa bukti audit yang saya peroleh adalah mencukupi dan bersesuaian untuk dijadikan asas bagi pendapat audit saya.

Pendapat

Pada pendapat saya, penyata kewangan ini memberikan gambaran yang benar dan saksama mengenai kedudukan kewangan Lembaga Hasil Dalam Negeri Malaysia pada 31 Disember 2014 dan prestasi kewangan serta aliran tunai bagi tahun berakhir pada tarikh tersebut selaras dengan piawaian pelaporan kewangan yang diluluskan di Malaysia.

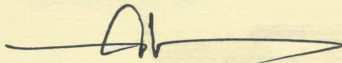

(TAN SRI DATO' SETIA H.J. AMBRIN BIN BUANG)

**KETUA AUDIT NEGARA
MALAYSIA**

**PUTRAJAYA
21 OGOS 2015**



PENYATA Pengerusi dan Seorang Anggota Lembaga

Kami, **TAN SRI DR. MOHD IRWAN SERIGAR BIN ABDULLAH** dan **DATO' HAJI CHE PEE BIN SAMSUDIN** yang merupakan Pengerusi dan salah seorang Anggota Lembaga **LEMBAGA HASIL DALAM NEGERI MALAYSIA** dengan ini menyatakan bahawa, pada pendapat Anggota Lembaga, Penyata Kewangan yang mengandungi Lembaran Imbangan, Penyata Pendapatan, Penyata Perubahan Ekuiti dan Penyata Aliran Tunai yang berikut ini berserta dengan nota-nota kepada Penyata Kewangan di dalamnya, adalah disediakan untuk menunjukkan pandangan yang benar dan saksama berkenaan kedudukan kewangan **LEMBAGA HASIL DALAM NEGERI MALAYSIA** pada 31 Disember 2014 dan hasil kendaliannya serta perubahan kedudukan kewangannya bagi tahun yang berakhir pada tarikh tersebut.

Bagi pihak Lembaga,

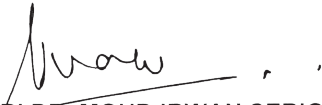

TAN SRI DR. MOHD IRWAN SERIGAR BIN ABDULLAH
PENGERUSI

21 Ogos 2015

SELANGOR



DATO' HAJI CHE PEE BIN SAMSUDIN
ANGGOTA LEMBAGA

21 Ogos 2015

SELANGOR

LEMBAGA HASIL DALAM NEGERI MALAYSIA
(Ditubuhkan Mengikut AKTA LEMBAGA HASIL DALAM NEGERI MALAYSIA 1995)

**PENGAKUAN OLEH PEGAWAI UTAMA YANG
BERTANGGUNGJAWAB KE ATAS PENGURUSAN KEWANGAN
LEMBAGA HASIL DALAM NEGERI MALAYSIA**

Saya, **MOHAMMAD NAZRI BIN ISMAIL**, pegawai utama yang bertanggungjawab ke atas pengurusan kewangan dan rekod-rekod perakaunan **LEMBAGA HASIL DALAM NEGERI MALAYSIA**, dengan ikhlasnya mengakui bahawa Lembaran Imbangan, Penyata Pendapatan, Penyata Perubahan Ekuiti dan Penyata Aliran Tunai dalam kedudukan kewangan yang berikut ini berserta dengan nota-nota kepada Penyata Kewangan di dalamnya mengikut sebaik-baik pengetahuan dan kepercayaan saya, adalah betul dan saya membuat ikrar ini dengan sebenarnya mempercayai bahawa ia adalah benar dan atas kehendak-kehendak Akta Akuan Berkanun, 1960.

Sebenarnya dan sesungguhnya)
Diakui oleh penama di atas,)
Mohammad Nazri Bin Ismail)
di Selangor)
Pada Ogos 18, 2015)

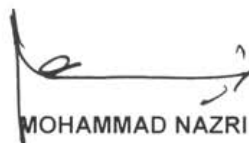

MOHAMMAD NAZRI BIN ISMAIL



Di hadapan saya,



PESURUHJAYA SUMPAAH

TEOH AI SUAN
PESURUHJAYA SUMPAAH
LEMBAGA HASIL DALAM NEGERI
SELANGOR

LEMBAGA HASIL DALAM NEGERI MALAYSIA
(Ditubuhkan Mengikut AKTA LEMBAGA HASIL DALAM NEGERI MALAYSIA 1995)

LEMBARAN IMBANGAN
PADA 31 DISEMBER 2014

	Nota	2014 RM	2013 RM
HARTANAH, LOJI DAN PERALATAN	3	1,465,756,936	1,333,501,773
KERJA DALAM KEMAJUAN	4	41,992,509	275,054,409
PINJAMAN KEPADA KAKITANGAN	5	1,582,341	1,394,589
		1,509,331,786	1,609,950,771
ASET SEMASA			
Pinjaman Kepada Kakitangan	5	598,925	544,205
Wang Cagaran dan Prabayar	6	8,556,363	7,231,606
Bayaran Pendahuluan	7	144,149	182,096
Pelbagai Penghutang	8	246,610	797,726
Faedah Terakru Pelaburan		389,877	669,973
Simpanan Tetap dan Pelaburan Jangka Pendek	9	331,000,000	330,000,000
Wang Tunai dan Baki Bank		17,848,984	3,724,739
JUMLAH ASET SEMASA		358,784,908	343,150,345
LIABILITI SEMASA			
Pelbagai Pemiutang	10	98,039,446	23,790,388
Pinjaman Berjangka	11	31,599,764	31,599,764
Pajakan Kewangan	12	2,369,917	-
Deposit	13	5,125,473	3,430,730
Peruntukan Hapuskira		665	-
Peruntukan Yuran Audit		80,344	80,344
JUMLAH LIABILITI SEMASA		137,215,609	58,901,226
ASET SEMASA BERSIH		221,569,299	284,249,119
		1,730,901,085	1,894,199,890

Nota-nota di muka surat 115 hingga 141 merupakan sebahagian asas Penyata Kewangan ini.

LEMBAGA HASIL DALAM NEGERI MALAYSIA
(Ditubuhkan Mengikut AKTA LEMBAGA HASIL DALAM NEGERI MALAYSIA 1995)

LEMBARAN IMBANGAN
PADA 31 DISEMBER 2014

	Nota	2014 RM	2013 RM
DIBIYAI OLEH:			
Kumpulan Wang Pembangunan	14	853,281,529	865,526,415
Kumpulan Wang Amanah	15	2,888,089	2,860,717
Kumpulan Wang Lain	16	36,000,000	36,000,000
Rizab Penilaian Aset	17	281,646,880	281,646,880
Lebihan Terkumpul	18	530,564,476	660,153,730
		<u>1,704,380,974</u>	<u>1,846,187,742</u>
LIABILITI JANGKA PANJANG			
Pinjaman Berjangka	11	16,412,384	48,012,148
Pajakan Kewangan	12	10,107,727	-
		<u>26,520,111</u>	<u>48,012,148</u>
		<u>1,730,901,085</u>	<u>1,894,199,890</u>

Nota-nota di muka surat 115 hingga 141 merupakan sebahagian asas Penyata Kewangan ini.

LEMBAGA HASIL DALAM NEGERI MALAYSIA
(Ditubuhkan Mengikut AKTA LEMBAGA HASIL DALAM NEGERI MALAYSIA 1995)

PENYATA PENDAPATAN
BAGI TAHUN BERAKHIR 31 DISEMBER 2014

	Nota	2014 RM	2013 RM
Hasil	19	1,868,220,776	1,935,839,383
Pendapatan Operasi Lain	20	1,681,304	500,219
Kos Kakitangan	21	(1,243,947,990)	(1,328,213,935)
Susutnilai / Rosotnilai Hartanah, Loji dan Peralatan	3	(111,623,266)	(73,647,669)
Perbelanjaan Operasi Lain	22	(645,421,720)	(488,973,279)
Lebihan / (Kurangan) Daripada Operasi		(131,090,896)	45,504,719
Kos Kewangan		(15,559,783)	(16,442,172)
Pendapatan Dari Pelaburan dan Pinjaman		17,061,425	11,793,356
Lebihan / (Kurangan) Pendapatan Tahun Semasa		(129,589,254)	40,855,903

Nota-nota di muka surat 115 hingga 141 merupakan sebahagian asas Penyata Kewangan ini.

LEMBAGA HASIL DALAM NEGERI MALAYSIA
(Ditubuhkan Mengikut AKTA LEMBAGA HASIL DALAM NEGERI MALAYSIA 1995)

PENYATA PERUBAHAN EKUITI
BAGI TAHUN BERAKHIR 31 DISEMBER 2014

	Kumpulan Wang Pembangunan RM	Kumpulan Wang Amanah RM	Kumpulan Wang Lain RM	Rizab Penilaian Aset RM	Lebihan Terkumpul RM	Jumlah RM
Baki pada 1 Jan 2014	865,526,415	2,860,717	36,000,000	281,646,880	660,153,730	1,846,187,742
Lebihan / (Kurangan) Semasa	(12,244,886)	27,372	-	-	(129,589,254)	(141,806,768)
Penilaian Tanah	-	-	-	-	-	-
Penilaian Bangunan	-	-	-	-	-	-
Baki pada 31 Dis 2014	<u>853,281,529</u>	<u>2,888,089</u>	<u>36,000,000</u>	<u>281,646,880</u>	<u>530,564,476</u>	<u>1,704,380,974</u>
Baki pada 1 Jan 2013	856,659,122	3,793,808	36,000,000	74,256,465	619,297,827	1,590,007,222
Lebihan / (Kurangan) Semasa	8,867,293	(933,091)	-	-	40,855,903	48,790,105
Penilaian Tanah	-	-	-	50,995,859	-	50,995,859
Penilaian Bangunan	-	-	-	156,394,556	-	156,394,556
Baki pada 31 Dis 2013	<u>865,526,415</u>	<u>2,860,717</u>	<u>36,000,000</u>	<u>281,646,880</u>	<u>660,153,730</u>	<u>1,846,187,742</u>

Nota-nota di muka surat 115 hingga 141 merupakan sebahagian asas Penyata Kewangan ini.

LEMBAGA HASIL DALAM NEGERI MALAYSIA
(Ditubuhkan Mengikut AKTA LEMBAGA HASIL DALAM NEGERI MALAYSIA 1995)

PENYATA ALIRAN TUNAI
BAGI TAHUN BERAKHIR 31 DISEMBER 2014

	Nota	2014 RM	2013 RM
ALIRAN TUNAI DARI AKTIVITI OPERASI			
Terimaan Geran Kerajaan Persekutuan dan Pendapatan Lain	23	1,707,781,120	2,011,747,391
Bayaran Kepada Pembekal dan Kakitangan	24	(1,737,890,663)	(1,752,095,138)
TUNAI BERSIH DITERIMA / (DIGUNAKAN) DALAM AKTIVITI OPERASI		(30,109,543)	259,652,253
ALIRAN TUNAI DARI AKTIVITI PELABURAN			
Pembelian Hartanah, Loji dan Peralatan termasuk Kerja Dalam Kemajuan		(9,262,413)	(70,694,436)
Terimaan Daripada Pelupusan Hartanah, Loji dan Peralatan		125,019	104,612
Pendapatan Dari Pelaburan dan Pinjaman		17,341,521	11,232,985
Pinjaman Kepada Kakitangan		(242,473)	(51,576)
TUNAI BERSIH DITERIMA / (DIGUNAKAN) DALAM AKTIVITI PELABURAN		7,961,654	(59,408,415)
ALIRAN TUNAI DARI AKTIVITI PEMBIAYAAN			
Kumpulan Wang Pembangunan		71,542,427	60,575,862
Kumpulan Wang Amanah		411,610	(609,741)
Pinjaman Berjangka		(31,599,764)	(34,099,763)
Pajakan Kewangan		12,477,644	-
Kos Kewangan Dibayar		(15,559,783)	(16,442,172)
TUNAI BERSIH DITERIMA / (DIGUNAKAN) DALAM AKTIVITI PEMBIAYAAN		37,272,134	9,424,186
Pertambahan / (Pengurangan) Bersih Tunai		15,124,245	209,668,024
Tunai Dan Kesetaraan Tunai Pada Awal Tahun		333,724,739	124,056,715
Tunai Dan Kesetaraan Tunai Pada Akhir Tahun		348,848,984	333,724,739
TUNAI DAN KESETARAAN TUNAI			
Simpanan Tetap dan Pelaburan Jangka Pendek		331,000,000	330,000,000
Wang Tunai dan Baki Bank		17,848,984	3,724,739
		348,848,984	333,724,739

Nota-nota di muka surat 115 hingga 141 merupakan sebahagian asas Penyata Kewangan ini.

NOTA-NOTA KEPADA PENYATA KEWANGAN
BAGI TAHUN BERAKHIR 31 DISEMBER 2014

1. MAKLUMAT KORPORAT

1.1 Akta Berkaitan dan Fungsi

Lembaga Hasil Dalam Negeri Malaysia (LHDNM) telah ditubuhkan pada 1 Mac 1996 di bawah Akta Lembaga Hasil Dalam Negeri Malaysia 1995 (Akta 533).

LHDNM bertindak sebagai ejen kepada Kerajaan dan memberi perkhidmatan dalam pentadbiran, penaksiran, pemungutan dan penguatkuasaan pembayaran cukai pendapatan, cukai pendapatan petroleum, cukai keuntungan harta tanah, cukai aktiviti perniagaan luar pesisir Labuan, duti setem, duti harta pesaka dan cukai-cukai lain.

1.2 Pembentangan dan Pengesahan Penyata Kewangan

Penyata Kewangan Bagi Tahun Berakhir 31 Disember 2014 telah dibentangkan dan disahkan oleh Anggota Lembaga LHDNM melalui resolusi secara edaran pada 21 Ogos 2015.

2. DASAR PERAKAUNAN UTAMA

2.1 Asas Perakaunan

Penyata Kewangan LHDNM telah disediakan mengikut:

- i. Kelaziman kos sejarah; dan
- ii. Piawaian Perakaunan yang diluluskan oleh Lembaga Piawaian Perakaunan Malaysia (MASB) iaitu *Private Entity Reporting Standards (PERS)*.

2.2 Hartanah, Loji dan Peralatan

Hartanah, Loji dan Peralatan diakaunkan pada kos selepas ditolak susutnilai terkumpul dan rosotnilai terkumpul. Kos adalah termasuk kos perbelanjaan yang diagihkan terus semasa perolehan aset tersebut.

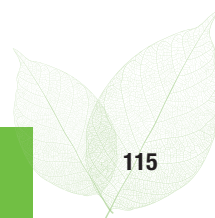

LEMBAGA HASIL DALAM NEGERI MALAYSIA

(Ditubuhkan Mengikut AKTA LEMBAGA HASIL DALAM NEGERI MALAYSIA 1995)

Semua pembaikan, penyelenggaraan dan pengubahsuaian dicaj di Penyata Pendapatan bagi tahun kewangan ianya berlaku.

Hartanah, Loji dan Peralatan dengan kos pembeliannya tidak kurang daripada RM1,000 seunit akan dipermodalkan. Walau bagaimanapun permaidani, langsir dan seumpamanya tanpa mengambilkira kos perolehan tidak akan dipermodalkan.

Susutnilai

Semua Hartanah, Loji dan Peralatan disusutnilaikan mengikut kaedah garis lurus berdasarkan anggaran usia penggunaan pada kadar berikut:

Tanah - Sewa pajak	Berdasarkan tempoh sewa pajak
Bangunan	2%-3%
Alat Kelengkapan Pejabat	20%
Kenderaan	20%
Komputer	33.33%

Tanah Milik Bebas dan Kerja Dalam Kemajuan tidak disusutnilaikan.

Kadar susutnilai bagi pembelian bangunan siap di mana kos tanah dan kos bangunan tidak dapat dikenalpasti semasa perolehan dibuat akan mengikut kadar susutnilai bangunan iaitu 2%.

Pada setiap tarikh lembaran imbalan, nilai baki bersih dan usia penggunaan aset akan disemak dan diselaraskan jika bersesuaian dan aset perlu dinilai sama ada terdapat petunjuk rosotnilai.

Penilaian Semula Aset

Penilaian semula ke atas hartanah yang terdiri daripada Tanah dan Bangunan akan dibuat setiap lima (5) tahun. Lebihan akibat penilaian semula akan dikreditkan ke dalam rizab penilaian semula.

Kekurangan akibat penilaian semula akan dicajkan ke dalam rizab penilaian semula setakat baki lebihan yang dipegang dalam rizab penilaian semula bagi aset yang sama. Dalam semua kes yang lain, penurunan dalam nilai bawa aset dicajkan kepada penyata pendapatan.

Dengan penjualan aset-aset yang dinilai semula, jumlah dalam rizab penilaian semula berkaitan dengan aset-aset tersebut dipindahkan ke Lebihan Terkumpul. Tarikh penilaian semula dianggap berlaku pada tarikh lembaran imbalan.

LEMBAGA HASIL DALAM NEGERI MALAYSIA

(Ditubuhkan Mengikut AKTA LEMBAGA HASIL DALAM NEGERI MALAYSIA 1995)

2.3 Rosotnilai Aset

Aset yang tertakluk kepada pelunasan akan disemak untuk rosotnilai apabila berlaku peristiwa atau perubahan pada keadaan yang menunjukkan nilai dibawa berkemungkinan tidak akan diperolehi.

Rosotnilai diiktiraf apabila nilai dibawa aset melebihi nilai diperolehi. Nilai diperolehi adalah nilai yang lebih tinggi di antara nilai saksama aset ditolak kos jualan atau nilai penggunaan.

Rosotnilai akan dicaj di Penyata Pendapatan. Bagi aset-aset lain, jika terdapat sebarang kenaikan dalam amaun yang akan diperolehi, ianya diiktiraf di Penyata Pendapatan kecuali terdapat pembalikan rosotnilai atas aset yang dinilai semula di mana ianya akan diambilkira ke Akaun Lebihan Penilaian Semula.

2.4 Pajakan Kewangan

Pajakan yang mana LHDNM menanggung risiko dan menerima ganjaran atas pemilikan aset dikelaskan sebagai pajakan kewangan.

Hartanah, loji dan peralatan yang dimiliki melalui pajakan kewangan akan dipermodalkan dan disusut nilai seperti mana aset-aset lain seperti yang dinyatakan di Nota 2.2. Obligasi sepadan berkaitan dengan bayaran pokok diperakaunkan sebagai liabiliti dan caj pembiayaan dikenakan ke atas penyata pendapatan sepanjang tempoh pelan pajakan.

2.5 Pinjaman Kakitangan

Pinjaman kakitangan dinyatakan pada kos. Anggaran ke atas hutang ragu dibuat berdasarkan ke atas semakan amaun tertunggak pada akhir tahun kewangan. Hutang lapuk dihapuskira pada tempoh ia dikenalpasti.

2.6 Penghutang

Penghutang adalah dinyatakan pada kos setelah ditolak dengan peruntukan hutang ragu.

2.7 Pemiutang

Pemiutang dinyatakan pada kos iaitu pada nilai setara yang dijangka akan dibayar pada masa hadapan bagi barangan dan perkhidmatan yang diterima.

2.8 Pinjaman Berjangka

Pinjaman berjangka dinyatakan pada kos.

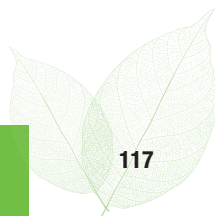

LEMBAGA HASIL DALAM NEGERI MALAYSIA

(Ditubuhkan Mengikut AKTA LEMBAGA HASIL DALAM NEGERI MALAYSIA 1995)

2.9 Pengiktirafan Geran Kerajaan Persekutuan

i. Kumpulan Wang Pembangunan

Geran Kerajaan Persekutuan yang diterima untuk tujuan pembiayaan kos projek pembangunan diambilkira sebagai pendapatan dalam Penyata Pendapatan dalam tahun ia digunakan.

Geran Kerajaan Persekutuan berkaitan pembiayaan perbelanjaan modal diklasifikasikan sebagai pendapatan tertunda dan akan dikreditkan/dicajkan ke penyata pendapatan sepadan dengan caj susutnilai harta modal tersebut.

ii. Kumpulan Wang Pinjaman Kenderaan

Geran Pinjaman Kenderaan yang diterima daripada Kerajaan Persekutuan bagi tujuan membiayai pinjaman kenderaan kepada kakitangan adalah dikreditkan ke Kumpulan Wang Pinjaman Kenderaan.

iii. Kumpulan Wang Pinjaman Komputer

Geran Pinjaman Komputer yang diterima daripada Kerajaan Persekutuan bagi tujuan membiayai pinjaman komputer kepada kakitangan adalah dikreditkan ke Kumpulan Wang Pinjaman Komputer.

iv. Kumpulan Wang Amanah

Geran Wang Amanah yang diterima daripada Kerajaan Persekutuan bagi tujuan membiayai aktiviti yang dijalankan oleh Akademi Percukaian Malaysia dikreditkan ke Kumpulan Wang Amanah.

Geran Kerajaan Persekutuan berkaitan pembiayaan perbelanjaan modal diklasifikasikan sebagai pendapatan tertunda dan akan dikreditkan/dicajkan ke penyata pendapatan sepadan dengan caj susutnilai harta modal tersebut.

v. Kumpulan Wang Pelaburan

Geran Pelaburan yang diterima daripada Kerajaan Persekutuan untuk tujuan pelaburan adalah dikreditkan ke Kumpulan Wang Pelaburan.

LEMBAGA HASIL DALAM NEGERI MALAYSIA

(Ditubuhkan Mengikut AKTA LEMBAGA HASIL DALAM NEGERI MALAYSIA 1995)

2.10 Pengiktirafan Pendapatan

Pendapatan utama merupakan geran Kerajaan Persekutuan yang diterima untuk tujuan pembiayaan kos operasi. Pendapatan tersebut dan pendapatan lain diambilkira atas dasar akruan kecuali pendapatan keuntungan dari simpanan Skim Al-Mudharabah, Skim Perlindungan Insurans Syarikat Takaful dan pelupusan Hartanah, Loji dan Peralatan diiktiraf apabila keuntungan diterima.

2.11 Pertukaran Matawang Asing

Perkara-perkara dalam Penyata Pendapatan ditukarkan pada kadar pertukaran pada tarikh urusan. Perbezaan pertukaran diambilkira dalam Penyata Pendapatan.

2.12 Tunai dan Kesetaraan Tunai

LHDNM telah menuruti kaedah langsung di dalam penyediaan aliran tunai. Tunai dan Kesetaraan Tunai adalah terdiri daripada tunai, simpanan tetap dan pelaburan jangka pendek.

2.13 Polisi Pengurusan Risiko Kewangan

Polisi pengurusan risiko kewangan LHDNM adalah untuk memastikan LHDNM mempunyai sumber kewangan yang mencukupi bagi tujuan operasi. Operasi yang dijalankan adalah berdasarkan polisi yang telah diluluskan oleh Kerajaan dan LHDNM.

Berikut adalah risiko kewangan yang utama dihadapi oleh LHDNM dan polisi yang berkaitan aktiviti utama pengoperasian:

i. Risiko Kadar Faedah

LHDNM akan mencuba untuk mendapatkan pinjaman pada asas kadar tetap untuk mengurangkan kenaikan kadar faedah dan seterusnya mengurangkan risiko kadar faedah.

ii. Risiko Kredit

Risiko kredit adalah dikawal melalui prosedur kelulusan kredit, had dan pemantauan. Semakan dalaman ke atas kredit akan dilakukan sekiranya risiko tersebut adalah material.

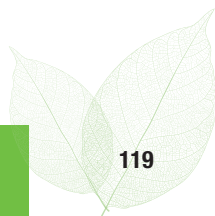

LEMBAGA HASIL DALAM NEGERI MALAYSIA

(Ditubuhkan Mengikut AKTA LEMBAGA HASIL DALAM NEGERI MALAYSIA 1995)

iii. Risiko Kecairan dan Aliran Tunai

Pengurusan risiko kecairan secara berhati-hati melibatkan pengendalian tunai dan kesediaan dana yang mencukupi bagi memenuhi anggaran komitmen daripada perbelanjaan operasi dan liabiliti kewangan.

2.14 Manfaat Kakitangan / Faedah Persaraan Kakitangan

Manfaat kakitangan / faedah persaraan kakitangan terdiri daripada berikut:

i. Manfaat Jangka Pendek

Gaji dan elaun diiktiraf sebagai perbelanjaan di dalam Penyata Pendapatan dalam tahun di mana perkhidmatan diberikan oleh kakitangan.

ii. Pelan Caruman Tetap

Caruman dibuat kepada Pertubuhan Keselamatan Sosial adalah bagi kakitangan yang layak dicarum.

LHDNM juga mencarum kepada Kumpulan Wang Simpanan Pekerja (KWSP) bagi kakitangan yang memilih Skim Saraan Lembaga Hasil Dalam Negeri Malaysia atau kepada Kumpulan Wang Persaraan (Diperbadankan) bagi kakitangan yang memilih Skim Saraan Malaysia.

Caruman ini diiktiraf sebagai perbelanjaan di dalam Penyata Pendapatan dalam tahun di mana perkhidmatan diberikan oleh kakitangan kecuali bagi caruman untuk imbuhan tahunan diiktiraf pada tahun ia diterima.

iii. Manfaat Jangka Panjang

Jenis-jenis manfaat jangka panjang yang diiktiraf sebagai perbelanjaan di dalam Penyata Pendapatan pada tahun ia berlaku adalah seperti berikut:

a) Manfaat perubatan pesara

b) Bayaran ganjaran cuti rehat tahunan pesara

LEMBAGA HASIL DALAM NEGERI MALAYSIA

(Ditubuhkan Mengikut AKTA LEMBAGA HASIL DALAM NEGERI MALAYSIA 1995)

c) Saguhati Tamat Perkhidmatan (STP) pesara

Mesyuarat LHDNM Bil. 3 Tahun 2013 pada 26 Jun 2013 telah meluluskan pemberian STP kepada pesara LHDNM yang bersara di bawah Skim Saraan LHDNM. Ia adalah lanjutan daripada kelulusan Kerajaan Persekutuan berkenaan pemberian STP kepada 7 Badan Berkanun Yang Diasingkan Saraan (BBDS).

Pembayaran STP ini meliputi 2 fasa iaitu:

1) Fasa pertama

Pembayaran bagi pesara LHDNM yang bersara pada 01 April 2013 sehingga 31 Disember 2014.

2) Fasa kedua

Pembayaran bagi pesara LHDNM yang bersara pada 01 Mac 1996 sehingga 31 Mac 2013.

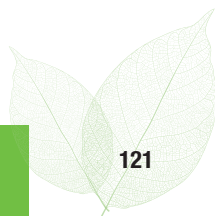

LEMBAGA HASIL DALAM NEGERI MALAYSIA
(Ditubuhkan Mengikut AKTA LEMBAGA HASIL DALAM NEGERI MALAYSIA 1995)

3. HARTANAH, LOJI DAN PERALATAN

HARTANAH, LOJI DAN PERALATAN – KESELURUHAN

	Tanah	Bangunan	Kenderaan	Perabot & Lengkapan	Komputer	Jumlah
	RM	RM	RM	RM	RM	RM
<u>Kos</u>						
Baki pada 1 Jan 2014	190,890,580	1,041,977,196	35,804,600	48,908,688	295,644,328	1,613,225,392
Penambahan	90,605	-	14,597,863	2,008,919	225,380	16,922,767
Pelupusan	-	-	(1,111,402)	(2,029,947)	(6,348,215)	(9,489,564)
Pelarasan	-	-	1,152,958	4,521,774	1,959,961	7,634,693
Pindahan Daripada Kerja Dalam Kemajuan	1,903,118	132,925,569	-	2,363,478	83,570,225	220,762,390
Penilaian Semula/Rosotnilai	-	-	-	-	-	-
Baki pada 31 Dis 2014	192,884,303	1,174,902,765	50,444,019	55,772,912	375,051,679	1,849,055,678
<u>Susutnilai Berkumpul</u>						
Baki pada 1 Jan 2014	-	-	32,821,242	34,230,975	212,671,402	279,723,619
Caj bagi Tahun Semasa	807,122	24,041,057	2,637,649	4,220,085	79,917,353	111,623,266
Pelupusan	-	-	(1,111,382)	(2,018,084)	(6,324,599)	(9,454,065)
Pelarasan	-	-	58,158	1,319,054	28,710	1,405,922
Penilaian Semula/Rosotnilai	-	-	-	-	-	-
Baki pada 31 Dis 2014	807,122	24,041,057	34,405,667	37,752,030	286,292,866	383,298,742
<u>Nilai Buku Bersih</u>						
Pada 31 Dis 2014	192,077,181	1,150,861,708	16,038,352	18,020,882	88,758,813	1,465,756,936
<u>Kos</u>						
Baki pada 1 Jan 2013	142,238,624	598,454,597	34,035,937	43,380,548	297,449,065	1,115,558,771
Penambahan	-	-	1,994,934	2,487,294	2,552,428	7,034,656
Pelupusan	-	-	(226,271)	(1,435,412)	(8,936,890)	(10,598,573)
Pelarasan	(4,317,457)	(83,763,804)	-	754,144	321,268	(87,005,849)
Pindahan Daripada Kerja Dalam Kemajuan	1,973,552	370,891,848	-	3,722,114	4,258,457	380,845,971
Penilaian Semula/Rosotnilai	50,995,859	156,394,556	-	-	-	207,390,415
Baki pada 31 Dis 2013	190,890,580	1,041,977,196	35,804,600	48,908,688	295,644,328	1,613,225,392
<u>Susutnilai Berkumpul</u>						
Baki pada 1 Jan 2013	3,363,216	65,716,668	32,214,159	30,832,855	171,878,113	304,005,011
Caj bagi Tahun Semasa	480,173	18,521,204	833,348	4,121,472	49,691,472	73,647,669
Pelupusan	-	-	(226,265)	(1,418,010)	(8,935,311)	(10,579,586)
Pelarasan	(10,933)	10,933	-	694,659	37,126	731,785
Penilaian Semula/Rosotnilai	(3,832,456)	(84,248,805)	-	-	-	(88,081,261)
Baki pada 31 Dis 2013	-	-	32,821,242	34,230,975	212,671,402	279,723,619
<u>Nilai Buku Bersih</u>						
Pada 31 Dis 2013	190,890,580	1,041,977,196	2,983,358	14,677,713	82,972,926	1,333,501,773

LEMBAGA HASIL DALAM NEGERI MALAYSIA
(Ditubuhkan Mengikut AKTA LEMBAGA HASIL DALAM NEGERI MALAYSIA 1995)

3.1. HARTANAH, LOJI DAN PERALATAN - KUMPULAN WANG MENGRUS

	Tanah	Bangunan	Perabot &		Komputer	Jumlah
			Kenderaan	Lengkapan		
	RM	RM	RM	RM	RM	RM
Kos						
Baki pada 1 Jan 2014	129,088,452	566,088,434	35,804,600	37,004,801	51,274,321	819,260,608
Penambahan	90,605	-	14,597,863	1,831,040	225,380	16,744,888
Pelupusan	-	-	(1,111,402)	(1,992,807)	(3,402,226)	(6,506,435)
Pelarasan	(90,605)	-	1,152,958	2,162,951	71,356	3,296,660
Pindahan Daripada Kerja Dalam Kemajuan	1,903,118	-	-	58,464	8,160	1,969,742
Penilaian Semula/Rosotnilai	-	-	-	-	-	-
Baki pada 31 Dis 2014	130,991,570	566,088,434	50,444,019	39,064,449	48,176,991	834,765,463
Susutnilai Berkumpul						
Baki pada 1 Jan 2014	-	-	32,821,242	28,787,542	36,618,760	98,227,544
Caj bagi Tahun Semasa	483,185	13,999,168	2,637,649	1,982,235	8,349,478	27,451,715
Pelupusan	-	-	(1,111,382)	(1,981,011)	(3,379,246)	(6,471,639)
Pelarasan	-	-	58,158	1,338,940	(6,243)	1,390,855
Penilaian Semula/Rosotnilai	-	-	-	-	-	-
Baki pada 31 Dis 2014	483,185	13,999,168	34,405,667	30,127,706	41,582,749	120,598,475
Nilai Buku Bersih	130,508,385	552,089,266	16,038,352	8,936,743	6,594,242	714,166,988
Pada 31 Dis 2014						
Kos						
Baki pada 1 Jan 2013	109,643,937	475,086,001	34,035,937	35,023,862	56,687,105	710,476,842
Penambahan	-	-	1,994,934	2,239,346	2,039,628	6,273,908
Pelupusan	-	-	(226,271)	(1,406,407)	(5,198,636)	(6,831,314)
Pelarasan	(2,916,133)	(32,595,066)	-	875,896	(3,134,694)	(37,769,997)
Pindahan Daripada Kerja Dalam Kemajuan	1,973,552	-	-	272,104	880,918	3,126,574
Penilaian Semula/Rosotnilai	20,387,095	123,597,500	-	-	-	143,984,595
Baki pada 31 Dis 2013	129,088,452	566,088,434	35,804,600	37,004,801	51,274,321	819,260,608
Susutnilai Berkumpul						
Baki pada 1 Jan 2013	2,102,717	54,748,541	32,214,159	26,798,392	33,494,110	149,357,919
Caj bagi Tahun Semasa	339,348	9,563,491	833,348	2,598,592	8,280,971	21,615,750
Pelupusan	-	-	(226,265)	(1,393,790)	(5,197,891)	(6,817,946)
Pelarasan	(10,933)	10,933	-	784,348	41,570	825,918
Penilaian Semula/Rosotnilai	(2,431,132)	(64,322,965)	-	-	-	(66,754,097)
Baki pada 31 Dis 2013	-	-	32,821,242	28,787,542	36,618,760	98,227,544
Nilai Buku Bersih	129,088,452	566,088,434	2,983,358	8,217,259	14,655,561	721,033,064
Pada 31 Dis 2013						

LEMBAGA HASIL DALAM NEGERI MALAYSIA
(Ditubuhkan Mengikut AKTA LEMBAGA HASIL DALAM NEGERI MALAYSIA 1995)

3.2. HARTANAH, LOJI DAN PERALATAN - KUMPULAN WANG PEMBANGUNAN

	Tanah	Bangunan	Kenderaan	Perabot & Lengkapan	Komputer	Jumlah
	RM	RM	RM	RM	RM	RM
<u>Kos</u>						
Baki pada 1 Jan 2014	61,802,128	475,888,762	-	10,889,942	243,750,864	792,331,696
Penambahan	-	-	-	-	-	-
Pelupusan	-	-	-	(31,500)	(2,922,750)	(2,954,250)
Pelarasan	90,605	-	-	2,360,123	1,888,605	4,339,333
Pindahan Daripada Kerja Dalam Kemajuan	-	132,925,569	-	2,305,014	83,562,065	218,792,648
Penilaian Semula/Rosotnilai	-	-	-	-	-	-
Baki pada 31 Dis 2014	61,892,733	608,814,331	-	15,523,579	326,278,784	1,012,509,427
<u>Susutnilai Berkumpul</u>						
Baki pada 1 Jan 2014	-	-	-	5,002,809	175,836,394	180,839,203
Caj bagi Tahun Semasa	323,937	10,041,889	-	2,037,427	71,384,060	83,787,313
Pelupusan	-	-	-	(31,498)	(2,922,121)	(2,953,619)
Pelarasan	-	-	-	(19,886)	34,953	15,067
Penilaian Semula/Rosotnilai	-	-	-	-	-	-
Baki pada 31 Dis 2014	323,937	10,041,889	-	6,988,852	244,333,286	261,687,964
<u>Nilai Buku Bersih</u>						
Pada 31 Dis 2014	61,568,796	598,772,442	-	8,534,727	81,945,498	750,821,463
<u>Kos</u>						
Baki pada 1 Jan 2013	32,594,687	123,368,596	-	7,589,439	240,655,617	404,208,339
Penambahan	-	-	-	-	-	-
Pelupusan	-	-	-	(27,755)	(3,738,254)	(3,766,009)
Pelarasan	(1,401,324)	(51,168,738)	-	(121,752)	3,455,962	(49,235,852)
Pindahan Daripada Kerja Dalam Kemajuan	-	370,891,848	-	3,450,010	3,377,539	377,719,397
Penilaian Semula/Rosotnilai	30,608,764	32,797,056	-	-	-	63,405,820
Baki pada 31 Dis 2013	61,802,128	475,888,762	-	10,889,942	243,750,864	792,331,696
<u>Susutnilai Berkumpul</u>						
Baki pada 1 Jan 2013	1,260,499	10,968,127	-	3,767,041	138,317,091	154,312,758
Caj bagi Tahun Semasa	140,825	8,957,713	-	1,348,866	41,261,165	51,708,569
Pelupusan	-	-	-	(23,408)	(3,737,420)	(3,760,828)
Pelarasan	-	-	-	(89,689)	(4,444)	(94,133)
Penilaian Semula/Rosotnilai	(1,401,324)	(19,925,840)	-	-	-	(21,327,164)
Baki pada 31 Dis 2013	-	-	-	5,002,809	175,836,394	180,839,203
<u>Nilai Buku Bersih</u>						
Pada 31 Dis 2013	61,802,128	475,888,762	-	5,887,133	67,914,470	611,492,493

LEMBAGA HASIL DALAM NEGERI MALAYSIA
(Ditubuhkan Mengikut AKTA LEMBAGA HASIL DALAM NEGERI MALAYSIA 1995)

3.3. HARTANAH, LOJI DAN PERALATAN - KUMPULAN WANG AMANAH

	Tanah	Bangunan	Kenderaan	Perabot & Lengkapan	Komputer	Jumlah
	RM	RM	RM	RM	RM	RM
<u>Kos</u>						
Baki pada 1 Jan 2014	-	-	-	1,013,945	619,143	1,633,088
Penambahan	-	-	-	177,879	-	177,879
Pelupusan	-	-	-	(5,640)	(23,239)	(28,879)
Pelarasan	-	-	-	(1,300)	-	(1,300)
Pindahan Daripada Kerja Dalam Kemajuan	-	-	-	-	-	-
Penilaian Semula/Rosotnilai	-	-	-	-	-	-
Baki pada 31 Dis 2014	-	-	-	1,184,884	595,904	1,780,788
<u>Susutnilai Berkumpul</u>						
Baki pada 1 Jan 2014	-	-	-	440,624	216,248	656,872
Caj bagi Tahun Semasa	-	-	-	200,423	183,815	384,238
Pelupusan	-	-	-	(5,575)	(23,232)	(28,807)
Pelarasan	-	-	-	-	-	-
Penilaian Semula/Rosotnilai	-	-	-	-	-	-
Baki pada 31 Dis 2014	-	-	-	635,472	376,831	1,012,303
<u>Nilai Buku Bersih</u>						
Pada 31 Dis 2014	-	-	-	549,412	219,073	768,485
<u>Kos</u>						
Baki pada 1 Jan 2013	-	-	-	767,247	106,343	873,590
Penambahan	-	-	-	247,948	512,800	760,748
Pelupusan	-	-	-	(1,250)	-	(1,250)
Pelarasan	-	-	-	-	-	-
Pindahan Daripada Kerja Dalam Kemajuan	-	-	-	-	-	-
Penilaian Semula/Rosotnilai	-	-	-	-	-	-
Baki pada 31 Dis 2013	-	-	-	1,013,945	619,143	1,633,088
<u>Susutnilai Berkumpul</u>						
Baki pada 1 Jan 2013	-	-	-	267,422	66,912	334,334
Caj bagi Tahun Semasa	-	-	-	174,014	149,336	323,350
Pelupusan	-	-	-	(812)	-	(812)
Pelarasan	-	-	-	-	-	-
Penilaian Semula/Rosotnilai	-	-	-	-	-	-
Baki pada 31 Dis 2013	-	-	-	440,624	216,248	656,872
<u>Nilai Buku Bersih</u>						
Pada 31 Dis 2013	-	-	-	573,321	402,895	976,216

LEMBAGA HASIL DALAM NEGERI MALAYSIA
(Ditubuhkan Mengikut AKTA LEMBAGA HASIL DALAM NEGERI MALAYSIA 1995)

4. KERJA DALAM KEMAJUAN

	Kumpulan Wang Mengurus RM	Kumpulan Wang Pembangunan RM	Jumlah RM
Baki Pada 1 Jan 2014	12,515,463	262,538,946	275,054,409
Penambahan	3,604,143	63,290,275	66,894,418
Pindahan Ke Hartanah, Loji dan Peralatan	(1,969,742)	(218,792,648)	(220,762,390)
Pindahan Ke Kumpulan Wang Pembangunan	-	(80,257,770)	(80,257,770)
Pelarasan	(940,888)	2,004,730	1,063,842
Baki Pada 31 Dis 2014	13,208,976	28,783,533	41,992,509
Baki Pada 1 Jan 2013	13,497,637	578,677,829	592,175,466
Penambahan	3,305,484	130,167,319	133,472,803
Pindahan Ke Hartanah, Loji dan Peralatan	(3,126,574)	(377,719,397)	(380,845,971)
Pindahan Ke Kumpulan Wang Pembangunan	-	(68,395,086)	(68,395,086)
Pelarasan	(1,161,084)	(191,719)	(1,352,803)
Baki Pada 31 Dis 2013	12,515,463	262,538,946	275,054,409

LEMBAGA HASIL DALAM NEGERI MALAYSIA
(Ditubuhkan Mengikut AKTA LEMBAGA HASIL DALAM NEGERI MALAYSIA 1995)

5. PINJAMAN KEPADA KAKITANGAN

	Pinjaman Kenderaan RM	Pinjaman Komputer RM	Pinjaman Penggajian RM	Pinjaman Lain RM	Jumlah RM
Baki Pada 1 Jan 2014	553,823	722,675	746,873	-	2,023,371
Pemberian Pinjaman	216,801	589,100	41,248	47,700	894,849
	770,624	1,311,775	788,121	47,700	2,918,220
Tolak: Bayaran Balik Pinjaman	210,423	408,149	4,406	31,799	654,777
Baki Pada 31 Dis 2014	560,201	903,626	783,715	15,901	2,263,443
Tolak : Peruntukan Hutang Ragu	77,209	4,968	-	-	82,177
	482,992	898,658	783,715	15,901	2,181,266

Penyesuaian Peruntukan Hutang Ragu adalah seperti berikut :

Baki Pada 1 Jan 2014	79,609	4,968	-	-	84,577
Tambahan Peruntukan	-	-	-	-	-
	79,609	4,968	-	-	84,577
Tolak: Peruntukan Dipulihkan	2,400	-	-	-	2,400
Baki Pada 31 Dis 2014	77,209	4,968	-	-	82,177

Baki Pada 1 Jan 2013	488,905	806,238	679,052	-	1,974,195
Pemberian Pinjaman	256,400	349,166	359,735	-	965,301
	745,305	1,155,404	1,038,787	-	2,939,496
Tolak: Bayaran Balik Pinjaman	191,482	432,729	291,914	-	916,125
Baki Pada 31 Dis 2013	553,823	722,675	746,873	-	2,023,371
Tolak : Peruntukan Hutang Ragu	79,609	4,968	-	-	84,577
	474,214	717,707	746,873	-	1,938,794

Penyesuaian Peruntukan Hutang Ragu adalah seperti berikut :

Baki Pada 1 Jan 2013	82,009	4,968	-	-	86,977
Tambahan Peruntukan	-	-	-	-	-
	82,009	4,968	-	-	86,977
Tolak: Peruntukan Dipulihkan	2,400	-	-	-	2,400
Baki Pada 31 Dis 2013	79,609	4,968	-	-	84,577

Pinjaman Kepada Kakitangan ditunjukkan di dalam:

	2014	2013
	RM	RM
Aset Bukan Semasa	1,582,341	1,394,589
Aset Semasa (Jumlah Akan Diterima Dalam Tempoh 12 bulan)	598,925	544,205
	2,181,266	1,938,794

LEMBAGA HASIL DALAM NEGERI MALAYSIA
(Ditubuhkan Mengikut AKTA LEMBAGA HASIL DALAM NEGERI MALAYSIA 1995)

6. WANG CAGARAN DAN PRABAYAR

	2014 RM	2013 RM
Cagaran Air	52,210	52,210
Cagaran Elektrik	754,470	741,900
Cagaran Sewa Bangunan	79,790	67,920
Prabayar Premium Insuran Kesihatan	1,328,226	250,462
Prabayar Bekalan dan Perkhidmatan	6,332,318	6,114,858
Prabayar Pelbagai	9,349	4,256
	<u>8,556,363</u>	<u>7,231,606</u>

7. BAYARAN PENDAHULUAN

	Emolumen RM	Kakitangan RM	Pelbagai RM	Jumlah RM
Baki pada 1 Jan 2014	9,978	11,370	160,748	182,096
Pemberian				
Pendahuluan	69,346	871,804	7,329,878	8,271,028
	79,324	883,174	7,490,626	8,453,124
Tolak:				
Bayaran Balik				
Pendahuluan	58,295	819,598	7,431,082	8,308,975
Baki pada 31 Dis 2014	21,029	63,576	59,544	144,149
Baki pada 1 Jan 2013	-	66,170	45,715	111,885
Pemberian				
Pendahuluan	20,253	386,045	14,949,339	15,355,637
	20,253	452,215	14,995,054	15,467,522
Tolak:				
Bayaran Balik				
Pendahuluan	10,275	440,845	14,834,306	15,285,426
Baki pada 31 Dis 2013	9,978	11,370	160,748	182,096

LEMBAGA HASIL DALAM NEGERI MALAYSIA
(Ditubuhkan Mengikut AKTA LEMBAGA HASIL DALAM NEGERI MALAYSIA 1995)

8. PELBAGAI PENGHUTANG

	2014 RM	2013 RM
Penghutang Kakitangan	72,802	46,954
Penghutang Perniagaan	173,808	750,772
	<u>246,610</u>	<u>797,726</u>

9. SIMPANAN TETAP DAN PELABURAN JANGKA PENDEK

	2014 RM	2013 RM
Bank-Bank Berlesen	<u>331,000,000</u>	<u>330,000,000</u>

10. PELBAGAI PEMIUTANG

	2014 RM	2013 RM
Saguhati Tamat Perkhidmatan Terakru*	81,601,019	-
Bekalan dan Perkhidmatan	15,683,825	23,035,786
Faedah Pinjaman Berjangka Terakru	754,602	754,602
	<u>98,039,446</u>	<u>23,790,388</u>

*Saguhati Tamat Perkhidmatan Terakru adalah melibatkan pemberian manfaat kepada pegawai LHDNM yang bersara di bawah Skim Saraan LHDNM bermula dari 01 Mac 1996 sehingga 31 Mac 2013.

LEMBAGA HASIL DALAM NEGERI MALAYSIA
(Ditubuhkan Mengikut AKTA LEMBAGA HASIL DALAM NEGERI MALAYSIA 1995)

11. PINJAMAN BERJANGKA

	2014 RM	2013 RM
Bayaran Balik Pinjaman Berjangka		
- Dalam Setahun	46,927,764	46,927,764
- 1 Hingga 5 Tahun	24,514,717	71,442,481
	71,442,481	118,370,245
Tolak: Kos Perkhidmatan Ke Atas Pinjaman Berjangka	23,430,333	38,758,333
Nilai Semasa Pinjaman Berjangka	48,012,148	79,611,912

	2014 RM	2013 RM
Pinjaman Berjangka Ditunjukkan Di Dalam :		
Liabiliti Semasa		
- Dalam Setahun	31,599,764	31,599,764
Liabiliti Jangka Panjang		
- 1 Hingga 5 Tahun	16,412,384	48,012,148
Nilai Semasa Pinjaman Berjangka	48,012,148	79,611,912

LHDNM telah memperolehi pinjaman daripada Kumpulan Wang Persaraan (Diperbadankan). Berikut adalah butiran pinjaman LHDNM dengan Kumpulan Wang Persaraan (Diperbadankan):

Tahun Pinjaman	Amaun Pinjaman RM	Bayaran Perkhidmatan % / Tahun (Kadar Tetap)	Tempoh Bayaran Balik Tahun	Bangunan / Tanah
2008	103,800,000	6 (Kadar Tetap)	8	Menara Hasil, Petaling Jaya, Selangor
2008	140,000,000	6.5 (Kadar Tetap)	8	Akademi Percukaian Malaysia Kuching

LEMBAGA HASIL DALAM NEGERI MALAYSIA
(Ditubuhkan Mengikut AKTA LEMBAGA HASIL DALAM NEGERI MALAYSIA 1995)

12. PAJAKAN KEWANGAN

	2014	2013
	RM	RM
Bayaran Balik Pajak Kewangan		
- Dalam Setahun	2,983,860	-
- 1 Hingga 5 Tahun	11,185,571	-
	<u>14,169,431</u>	-
Tolak: Kos Perkhidmatan Ke Atas Pajak Kewangan	<u>1,691,787</u>	-
Nilai Semasa Pajak Kewangan	<u>12,477,644</u>	<u>-</u>

	2014	2013
	RM	RM
Pajak Kewangan Ditunjukkan Di Dalam :		
Liabiliti Semasa		
- Dalam Setahun	2,369,917	-
Liabiliti Jangka Panjang		
- 1 Hingga 5 Tahun	<u>10,107,727</u>	-
Nilai Semasa Pajak Kewangan	<u>12,477,644</u>	<u>-</u>

LHDNM telah membeli kenderaan untuk agihan ke seluruh cawangan LHDNM dengan kos RM14,597,863. Keseluruhan perolehan tersebut telah dibiayai melalui pajak kewangan.

13. DEPOSIT

	2014	2013
	RM	RM
Deposit Khas	4,354,256	3,308,966
Wang Tahanan	136,182	95,450
Wang Cagaran	16,450	21,614
Deposit Pelbagai	<u>618,585</u>	<u>4,700</u>
	<u>5,125,473</u>	<u>3,430,730</u>

LEMBAGA HASIL DALAM NEGERI MALAYSIA

(Ditubuhkan Mengikut AKTA LEMBAGA HASIL DALAM NEGERI MALAYSIA 1995)

14. KUMPULAN WANG PEMBANGUNAN

Kumpulan Wang Pembangunan adalah terdiri daripada Pemberian Kerajaan Persekutuan yang diberi untuk membiayai projek-projek pembangunan.

	2014 RM	2013 RM
Baki Pada 1 Januari	865,526,415	856,659,122
Terimaan Tunai Daripada Kerajaan Persekutuan	140,408,242	112,660,000
Terimaan Bukan Tunai Daripada Kerajaan Persekutuan	7,319,036	16,304,223
	1,013,253,693	985,623,345
Tolak: Pemberian Pembangunan Dilunaskan		
Perbelanjaan Tunai	76,184,851	68,388,361
Susutnilai / Rosotnilai Hartanah, Loji dan Peralatan	83,787,313	51,708,569
	159,972,164	120,096,930
Baki Pada 31 Disember	853,281,529	865,526,415

15. KUMPULAN WANG AMANAH

Kumpulan Wang Amanah Akademi Percukaian Malaysia ditubuhkan bagi memperakaunkan segala pendapatan dan perbelanjaan berkaitan kebajikan peserta kursus, aktiviti latihan, penyelidikan dan penerbitan yang dijalankan oleh Akademi Percukaian Malaysia. Ia juga merangkumi program-program melibatkan kursus antarabangsa yang dikendalikan oleh Akademi Percukaian Malaysia dengan kerjasama Unit Perancang Ekonomi, Jabatan Perdana Menteri di bawah Program Kerjasama Teknikal Malaysia.

LEMBAGA HASIL DALAM NEGERI MALAYSIA

(Ditubuhkan Mengikut AKTA LEMBAGA HASIL DALAM NEGERI MALAYSIA 1995)

	2014			2013		
	Akademi Percukaian Malaysia RM	Kursus Antarabangsa RM	Jumlah RM	Akademi Percukaian Malaysia RM	Kursus Antarabangsa RM	Jumlah RM
<u>Pendapatan</u>						
Hasil Dari Sumber Dalaman	331,763	742,235	1,073,998	780,185	336,054	1,116,239
<u>Tolak: Perbelanjaan</u>						
Perbelanjaan Tunai	345,249	317,139	662,388	1,671,727	54,253	1,725,980
Susutnilai Hartanah, Loji dan Peralatan	384,238	-	384,238	323,350	-	323,350
	729,487	317,139	1,046,626	1,995,077	54,253	2,049,330
Lebihan / (Kurangan) Semasa	(397,724)	425,096	27,372	(1,214,892)	281,801	(933,091)
Lebihan Berkumpul dari Tahun Lepas	2,556,841	303,876	2,860,717	3,753,395	40,413	3,793,808
Pelarasan	-	-	-	18,338	(18,338)	-
Lebihan Berkumpul Dibawa Ke Hadapan	2,159,117	728,972	2,888,089	2,556,841	303,876	2,860,717

16. KUMPULAN WANG LAIN

	2014 RM	2013 RM
Kumpulan Wang Pelaburan	18,000,000	18,000,000
Kumpulan Wang Pinjaman Kenderaan	14,000,000	14,000,000
Kumpulan Wang Pinjaman Komputer	3,000,000	3,000,000
Kumpulan Wang Pinjaman Pengajian	1,000,000	1,000,000
	36,000,000	36,000,000

LEMBAGA HASIL DALAM NEGERI MALAYSIA
(Ditubuhkan Mengikut AKTA LEMBAGA HASIL DALAM NEGERI MALAYSIA 1995)

17. RIZAB PENILAIAN ASET

	Kumpulan Wang Mengurus RM	Kumpulan Wang Pembangunan RM	Jumlah RM
Baki Pada 1 Jan 2014	206,616,518	75,030,362	281,646,880
Penilaian Semula Hartanah LHDNM			
Bangunan	-	-	-
Tanah	-	-	-
Jumlah Keseluruhan Penilaian Semula	-	-	-
Baki Pada 31 Dis 2014	206,616,518	75,030,362	281,646,880
Baki Pada 1 Jan 2013	62,631,923	11,624,542	74,256,465
Penilaian Semula Hartanah LHDNM			
Bangunan	123,597,500	32,797,056	156,394,556
Tanah	20,387,095	30,608,764	50,995,859
Jumlah Keseluruhan Penilaian Semula	143,984,595	63,405,820	207,390,415
Baki Pada 31 Dis 2013	206,616,518	75,030,362	281,646,880

LEMBAGA HASIL DALAM NEGERI MALAYSIA
(Ditubuhkan Mengikut AKTA LEMBAGA HASIL DALAM NEGERI MALAYSIA 1995)

18. LEBIHAN TERKUMPUL

	2014 RM	2013 RM
Lebihan Terkumpul Dari Tahun Lepas	660,153,730	619,297,827
Lebihan/(Kurangan) Pendapatan Tahun Semasa	(129,589,254)	40,855,903
Lebihan Terkumpul Dibawa Ke Hadapan	<u>530,564,476</u>	<u>660,153,730</u>

Kurangan tahun semasa adalah kesan daripada amaun Saguhati Tamat Perkhidmatan kepada kakitangan LHDNM yang bersara di bawah Skim Saraan LHDNM mulai 1 Mac 1996 sehingga 31 Mac 2013 yang diakrukan dalam tahun 2014. Keadaan ini juga turut disumbangkan oleh penerimaan Geran Kerajaan Persekutuan yang berkurangan berbanding dengan tahun 2013.

19. HASIL

Hasil utama LHDNM adalah geran yang diterima daripada Kerajaan Persekutuan atas perkhidmatannya seperti yang dinyatakan dalam Seksyen 10 Akta Lembaga Hasil Dalam Negeri Malaysia, 1995. Hasil terdiri daripada pendapatan dari sumber-sumber seperti berikut :

	2014 RM	2013 RM
Geran Kerajaan Persekutuan	1,704,527,700	1,811,307,000
Pemberian Wang Pembangunan Dilunaskan	159,972,164	120,096,930
Pemberian Wang Amanah Dilunaskan	1,046,626	2,049,330
Terimaan Balik Bayaran Tahun-tahun Lalu	1,051,182	1,050,600
Sewaan	807,865	798,109
Denda dan Hukuman	464,307	84,740
Jualan Dokumen Bercetak	146,998	234,797
Keuntungan Skim Perlindungan Insuran Syarikat Takaful	107,856	84,306
Pendapatan Lain	86,311	53,734
Perkhidmatan dan Bayaran Perkhidmatan	9,767	79,837
	<u>1,868,220,776</u>	<u>1,935,839,383</u>

LEMBAGA HASIL DALAM NEGERI MALAYSIA
(Ditubuhkan Mengikut AKTA LEMBAGA HASIL DALAM NEGERI MALAYSIA 1995)

20. PENDAPATAN OPERASI LAIN

Pendapatan operasi lain terdiri daripada:

	2014 RM	2013 RM
Jualan Barang-Barang Stor	2,170	5,833
Untung Pelupusan Hartanah, Loji dan Peralatan	90,222	79,350
Terimaan Bukan Tunai (Dalam Bentuk Aset)	<u>1,588,912</u>	<u>415,036</u>
	<u>1,681,304</u>	<u>500,219</u>

21. KOS KAKITANGAN

Kos kakitangan terdiri daripada:

	2014 RM	2013 RM
Gaji dan Upahan	719,635,351	698,132,001
Elaun Tetap	89,557,780	83,080,514
Sumbangan Berkanun Untuk Kakitangan	193,658,094	202,970,790
Elaun Lebih Masa	7,963,159	7,980,816
Faedah-Faedah Kewangan Yang Lain	<u>233,133,606</u>	<u>336,049,814</u>
	<u>1,243,947,990</u>	<u>1,328,213,935</u>

LEMBAGA HASIL DALAM NEGERI MALAYSIA
(Ditubuhkan Mengikut AKTA LEMBAGA HASIL DALAM NEGERI MALAYSIA 1995)

22. PERBELANJAAN OPERASI LAIN

	2014 RM	2013 RM
Perbelanjaan dan Sara Hidup	23,072,779	27,126,099
Pengangkutan Barang-barang	3,204,850	1,616,541
Perhubungan dan Utiliti	61,062,569	49,038,285
Sewaan	84,791,006	70,877,734
Bekalan Bahan Mentah dan Bahan Untuk Penyenggaraan	1,800,222	1,556,018
Bekalan dan Bahan-bahan Lain	12,373,285	12,752,370
Penyenggaraan dan Pembaikan Kecil	27,880,155	29,145,512
Perkhidmatan Iktisas dan Hospitaliti	191,938,937	184,278,868
Yuran Audit	80,344	80,344
Perkhidmatan Klinik dan Perubatan	19,048,181	18,178,341
Pemberian dan Kenaan Bayaran Tetap	123,837,996	5,296,889
Bayaran-bayaran Lain	19,484,157	18,911,937
Perbelanjaan Tunai Dilunaskan		
Kumpulan Wang Pembangunan	76,184,851	68,388,361
Perbelanjaan Tunai Dilunaskan		
Kumpulan Wang Amanah	662,388	1,725,980
	<u>645,421,720</u>	<u>488,973,279</u>

23. TERIMAAN GERAN KERAJAAN PERSEKUTUAN DAN PENDAPATAN LAIN

	2014 RM	2013 RM
Jumlah Hasil (Nota 19)	1,868,220,776	1,935,839,383
Pendapatan Operasi Lain (Nota 20)	1,681,304	500,219
Pemberian Kumpulan Wang Pembangunan Dilunaskan	(159,972,164)	(120,096,930)
Pemberian Kumpulan Wang Amanah Dilunaskan	(1,046,626)	(2,049,330)
Pemberian Dalam Bentuk Bukan Tunai	(1,588,912)	(415,036)
Pelupusan Hartanah, Loji dan Peralatan	(90,222)	(79,350)
Penghutang Perniagaan	576,964	(300,525)
Penghutang Pemberian	-	198,348,960
	<u>1,707,781,120</u>	<u>2,011,747,391</u>

LEMBAGA HASIL DALAM NEGERI MALAYSIA
(Ditubuhkan Mengikut AKTA LEMBAGA HASIL DALAM NEGERI MALAYSIA 1995)

24. BAYARAN KEPADA PEMBEKAL DAN KAKITANGAN

	2014 RM	2013 RM
Kos Kakitangan (Nota 21)	1,243,947,990	1,328,213,935
Perbelanjaan Operasi Lain	645,341,376	488,892,935
Perbelanjaan Tunai Dilunaskan Bagi Kumpulan Wang Pembangunan dan Amanah	(76,847,239)	(70,114,341)
Pelbagai Pemiutang	(74,249,058)	4,101,240
Deposit	(1,694,743)	(2,668,682)
Wang Cagaran dan Prabayar	1,324,757	3,486,170
Bayaran Pendahuluan	(37,947)	70,211
Penghutang Kakitangan	25,848	43,630
Peruntukan Hapuskira	(665)	-
Pembayaran Yuran Audit	80,344	70,040
	<u>1,737,890,663</u>	<u>1,752,095,138</u>

25. PENGLIBATAN MODAL

	2014 RM	2013 RM
Dilulus dan Dikontrakkan	<u>71,488,098</u>	<u>245,516,806</u>

26. INSTRUMEN KEWANGAN

26.1. Risiko Kadar Faedah

Risiko kadar faedah di mana instrumen kewangan akan berubah akibat daripada perubahan kadar faedah di pasaran dan kadar faedah efektif berdasarkan kedudukan aset kewangan dan liabiliti kewangan seperti berikut:

LEMBAGA HASIL DALAM NEGERI MALAYSIA
(Ditubuhkan Mengikut AKTA LEMBAGA HASIL DALAM NEGERI MALAYSIA 1995)

	Jumlah Nilai Bawaan	Dalam Setahun	1 Hingga 5 Tahun	Selepas 5 Tahun	Kadar Faedah Efektif
	RM'000	RM'000	RM'000	RM'000	%
2014					
Aset Kewangan					
Pinjaman Kepada Kakitangan	2,181	599	1,582	-	4.0
Simpanan Tetap dan Pelaburan Jangka Pendek	331,000	331,000	-	-	3.1 – 3.8
Tunai Di Bank dan Di Tangan	17,849	17,849	-	-	-
Liabiliti Kewangan					
Pinjaman Berjangka	48,012	31,600	16,412	-	6.0 – 7.0
Pajakan Kewangan	12,478	2,370	10,108	-	5.0 – 5.7
2013					
Aset Kewangan					
Pinjaman Kepada Kakitangan	1,939	544	1,395	-	4.0
Simpanan Tetap dan Pelaburan Jangka Pendek	330,000	330,000	-	-	3.1 – 3.8
Tunai Di Bank dan Di Tangan	3,725	3,725	-	-	-
Liabiliti Kewangan					
Pinjaman Berjangka	79,612	31,600	48,012	-	6.0 – 7.0
Pajakan Kewangan	-	-	-	-	5.0 – 5.7

26.2. Risiko Kredit

Risiko kredit maksimum berkaitan dengan aset kewangan yang dikenalpasti adalah nilai bawaan yang dinyatakan di dalam Lembaran Imbangan. LHDNM tidak mempunyai penumpuan khas terhadap risiko kredit dengan mana-mana pihak.

26.3. Nilai Saksama

Nilai bawaan bagi semua aset kewangan dan liabiliti kewangan LHDNM pada tarikh Lembaran Imbangan adalah dianggarkan pada nilai saksama.

LEMBAGA HASIL DALAM NEGERI MALAYSIA
(Ditubuhkan Mengikut AKTA LEMBAGA HASIL DALAM NEGERI MALAYSIA 1995)

27. KEDUDUKAN KUMPULAN WANG PINJAMAN

	Kenderaan RM	Komputer RM	Pengajian RM	Jumlah RM
Had Pembiayaan Yang Diluluskan	14,000,000	3,000,000	1,000,000	18,000,000
Baki pada 1 Jan 2014	13,446,178	2,277,325	253,127	15,976,630
Tolak:				
Pemberian Pinjaman Kepada Kakitangan	266,900	589,100	41,248	897,248
	13,179,278	1,688,225	211,879	15,079,382
Campur:				
Bayaran Balik Pinjaman Oleh Kakitangan	244,621	408,149	4,406	657,176
Baki pada 31 Dis 2014	13,423,899	2,096,374	216,285	15,736,558
Baki pada 1 Jan 2013	13,511,096	2,193,762	320,948	16,025,806
Tolak:				
Pemberian Pinjaman Kepada Kakitangan	256,400	349,166	359,735	965,301
	13,254,696	1,844,596	(38,787)	15,060,505
Campur:				
Bayaran Balik Pinjaman Oleh Kakitangan	191,482	432,729	291,914	916,125
Baki pada 31 Dis 2013	13,446,178	2,277,325	253,127	15,976,630

28. CUKAI PENDAPATAN

Merujuk kepada kuasa Menteri pada seksyen 127 (3) (b) Akta Cukai Pendapatan 1967, LHDNM telah diberikan pengecualian daripada pembayaran cukai pendapatan berkenaan dengan semua pendapatan (kecuali pendapatan dividen) bagi tempoh mulai tahun taksiran 1997 sehingga ke tahun-tahun taksiran berikutnya. Perintah pengecualian ini adalah merujuk Perintah Cukai Pendapatan (Pengecualian) (No. 20) 2000.

LEMBAGA HASIL DALAM NEGERI MALAYSIA

(Ditubuhkan Mengikut AKTA LEMBAGA HASIL DALAM NEGERI MALAYSIA 1995)

29. ANGKA-ANGKA PERBANDINGAN

Angka-angka perbandingan tertentu telah disusun semula untuk disesuaikan dengan persembahan akaun bagi tahun semasa.

30. MAKLUMAT AM

Bilangan kakitangan pada akhir tahun kewangan adalah seramai 10,618 orang berbanding dengan 10,727 orang pada tahun 2013 iaitu penurunan sebanyak 109 orang. Penurunan ini adalah disebabkan persaraan kakitangan pada tahun 2014.

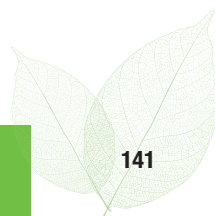



ANALISA PENYATA KEWANGAN

Managing Tax Ecosystem For Sustainable Growth

PENDAPATAN

Jumlah Pendapatan LHDNM bagi tahun berakhir 31 Disember 2014 adalah berjumlah RM1,886.96 juta yang terdiri daripada:

Pemberian Kerajaan

Pendapatan utama LHDNM adalah melalui pemberian kerajaan iaitu RM1,634.53 juta (2013: RM1,781.31 juta) bagi Peruntukan Mengurus, RM70 juta (2013: RM30 juta) bagi Peruntukan BRIM dan geran dilunaskan adalah sebanyak RM161.02 juta (2013: RM122.15 juta) yang terdiri daripada Pemberian Peruntukan Pembangunan sebanyak RM159.97 juta dan selebihnya bagi Pemberian Wang Amanah. Pemberian kerajaan ini adalah meliputi 98.87% daripada keseluruhan pendapatan LHDNM.

Pendapatan Lain

Selain daripada pemberian kerajaan, pendapatan LHDNM turut disumbangkan oleh pendapatan lain seperti Faedah Pelaburan dan Pinjaman RM17.06 juta (2013: RM11.79 juta), Pendapatan Sewaan RM0.807 juta (2013: RM0.798 juta), Terimaan Balik Bayaran Tahun-Tahun Lalu RM1.05 juta (2013: RM1.05 juta) dan lain-lain pendapatan sebanyak RM2.49 juta (2013: RM1.04 juta).

Secara keseluruhannya, pendapatan LHDNM menurun sebanyak 3% berbanding RM1,948.13 juta pada tahun 2013. Penurunan pendapatan adalah berdasarkan pengurangan penerimaan pemberian kerajaan atas dasar penjimatan yang disarankan.

Carta 1: Pendapatan Bagi Tahun Berakhir 31 Disember 2014

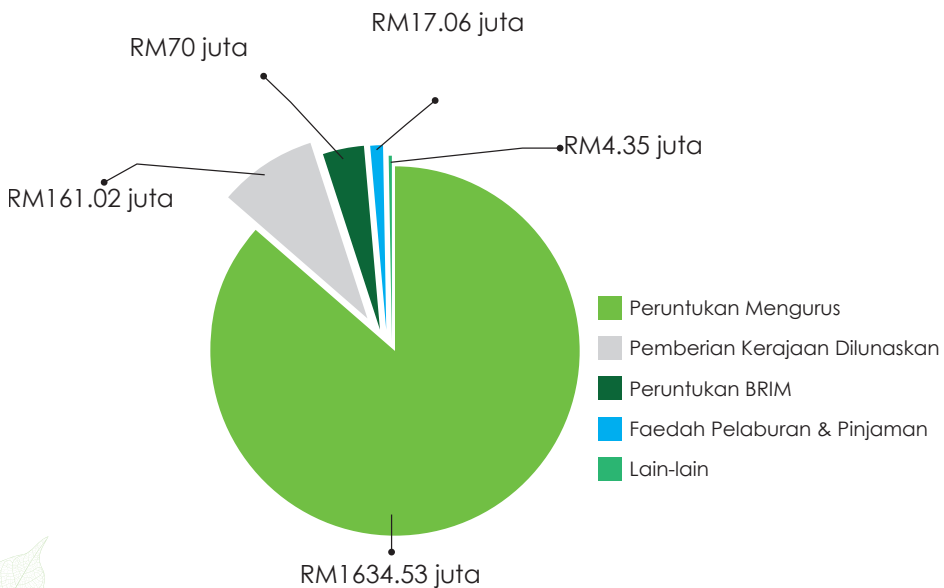

Rumusan Perbelanjaan

Jumlah Perbelanjaan Keseluruhan LHDNM bagi tahun berakhir 31 Disember 2014 adalah berjumlah RM2,016.55 juta (2013: RM1,907.28 juta). Ia terdiri daripada dua penyumbang terbesar iaitu kos kakitangan sebanyak RM1,243.95 juta (2013: RM1,328.21 juta) dan perbelanjaan perkhidmatan iktisas dan hospitaliti sebanyak RM191.94 juta (2013: RM184.28 juta). Selain itu, perbelanjaan lain yang terlibat ialah kos susutnilai/rosotnilai hartanah, loji dan peralatan RM111.62 juta (2013: RM73.65 juta), perbelanjaan sewaan RM 84.79 juta (2013: RM70.88 juta), perbelanjaan pembangunan dan amanah dilunaskan berjumlah RM 76.85 juta (2013: RM70.11 juta), perbelanjaan perhubungan dan utiliti RM61.06 juta (2013: RM49.04 juta), penyenggaraan dan pembaikan kecil RM 27.88 juta (2013: RM29.15 juta), perjalanan dan sara hidup RM23.07 juta (2013: RM27.13 juta), pemberian dan kenaikan bayaran tetap RM123.84 juta (2013: RM5.3 juta) dan lain-lain perbelanjaan berjumlah RM71.55 juta (2013: RM69.54 juta).

Carta 2: Perbelanjaan Bagi Tahun Berakhir 31 Disember 2014

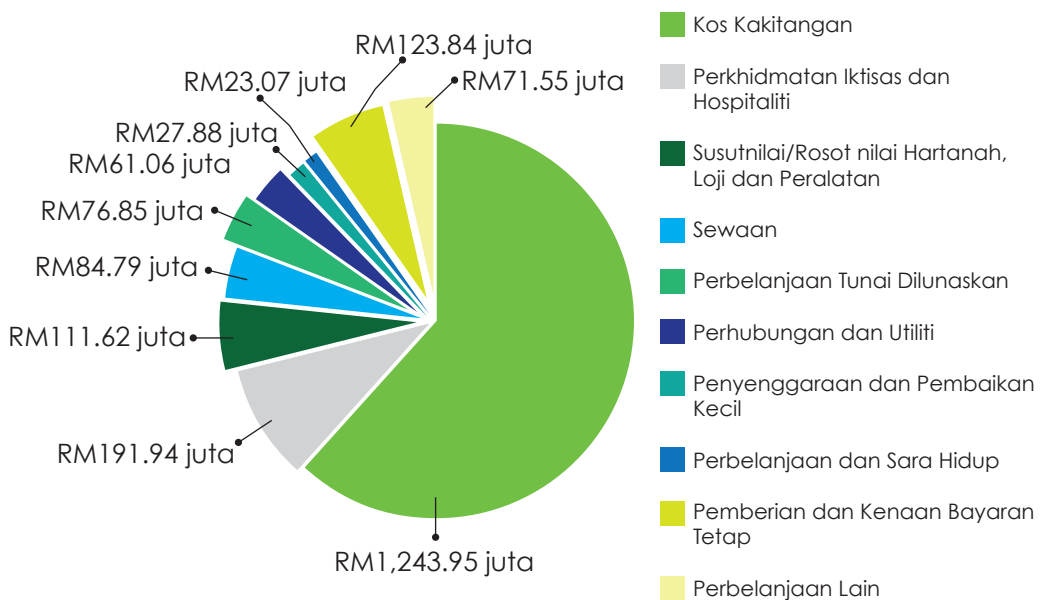

Analisa Perbelanjaan

LHDNM membelanjakan 62% daripada jumlah keseluruhan perbelanjaan bagi membiayai kos kakitangan. Sumber manusia merupakan aset terpenting yang menjamin kepada peningkatan kadar pematuhan secara sukarela di samping menjadi penggerak utama dalam memastikan penyampaian perkhidmatan yang berkualiti. Perbelanjaan kedua terbesar adalah perbelanjaan perkhidmatan iktisas dan hospitaliti iaitu merangkumi perbelanjaan seperti bayaran lesen komputer, pembayaran emolument pegawai sambilan, perkhidmatan perundangan, perkhidmatan pencetakan, pengiklanan dan lain-lain.

Perbandingan Perbelanjaan

Secara keseluruhan, perbelanjaan LHDNM telah meningkat sebanyak 6% berbanding RM1,907.28 juta pada tahun 2013. Peningkatan perbelanjaan ini disumbangkan oleh peningkatan kepada kos sewaan iaitu sebanyak RM13.91 juta. Peningkatan kos sewaan ini disebabkan oleh perpindahan beberapa cawangan ke bangunan atau ruang pejabat yang lebih besar dan kondusif bersesuaian dengan peningkatan jumlah kakitangan dan bilangan pembayar cukai. Selain itu, kos susutnilai/ rosotnilai hartanah, loji dan peralatan juga meningkat sebanyak 52% atau RM37.98 juta pada tahun 2014. Ini adalah berikutan daripada permodalan Projek Pengkomputeran pada tahun 2014 dan pembelian kenderaan baru bagi tujuan kegunaan rasmi di LHDNM. Perbelanjaan berhubung pemberian dan kenaaan tetap turut meningkat sebanyak RM118.54 juta berikutan pemberian Saguhati Tamat Perkhidmatan (STP) kepada pegawai LHDNM yang telah diumumkan pada tahun 2013. Pemberian STP ini adalah diberikan kepada pegawai dibawah Sistem Saraan LHDNM yang telah tamat perkhidmatan mulai 1 Mac 1996. Walau bagaimanapun, kos perbelanjaan perjalanan dan sara hidup menunjukkan penurunan sebanyak 15% melalui dasar penjimatan yang telah disarankan.

Jadual 1: Perbandingan Perbelanjaan LHDNM Bagi Tahun 2014 Dan Tahun 2013

Perkara	Tahun 2014 (RM)	Tahun 2013 (RM)
Kos Kakitangan	1,243,947,990	1,328,213,935
Perkhidmatan Iktisas dan Hospitaliti	191,938,937	184,278,868
Susutnilai/Rosotnilai Hartanah, Loji dan Peralatan	111,623,266	73,647,669
Sewaan	84,791,006	70,877,734
Perbelanjaan Tunai Dilunaskan	76,847,239	70,114,341
Perhubungan dan Utiliti	61,062,569	49,038,285
Penyenggaraan dan Pembaikan Kecil	27,880,155	29,145,512
Perjalanan dan Sara Hidup	23,072,779	27,126,099
Pemberian dan Kenaan Bayaran Tetap	123,837,996	5,296,889
Perbelanjaan Lain	71,550,822	69,537,723
Jumlah	2,016,552,759	1,907,277,055

PINJAMAN/PEMBIAYAAN LUAR

Sepanjang tahun 2014, LHDNM tidak membuat sebarang pinjaman atau pembiayaan daripada mana-mana pihak bagi menampung perbelanjaan mengurus LHDNM. Walau bagaimanapun, masih terdapat dua baki pinjaman yang diperolehi daripada Kumpulan Wang Persaraan (Diperbadankan) yang digunakan bagi perolehan bangunan Menara Hasil, Petaling Jaya dan pembinaan Akademi Percukaian Malaysia, Kuching. Jumlah baki pinjaman yang dibayar sepanjang tahun 2014 ialah berjumlah RM31.60 juta. Sehingga 31 Disember 2014, baki pinjaman adalah sebanyak RM48.01 juta yang terdiri daripada liabiliti semasa berjumlah RM31.60 juta dan liabiliti jangka panjang berjumlah RM16.41 juta. Pinjaman ini dijangka selesai sepenuhnya pada tahun 2016.

PRESTASI PERBELANJAAN MENGRUS MENGIKUT PROGRAM DAN AKTIVITI

Peruntukan LHDNM diagih dan dibelanjakan mengikut 6 program utama yang mengandungi 8 aktiviti. Program di Peringkat Ibu Pejabat adalah Perkhidmatan Percukaian, Pematuhan, Dasar, Operasi Percukaian dan Pengurusan manakala Program Negeri meliputi aktiviti di peringkat cawangan di seluruh Malaysia. Statistik perbelanjaan mengikut program adalah seperti di bawah.

Jadual 2: Perbelanjaan Mengikut Program Bagi Tahun 2014 dan Tahun 2013

Perkhidmatan Percukaian	183,412,049	98,507,593
Pematuhan	101,172,419	95,741,263
Dasar	29,095,275	31,752,329
Operasi Percukaian	188,707,922	190,110,014
Pengurusan	187,329,063	163,156,864
Negeri	1,100,584,206	1,144,107,032
Jumlah	1,790,300,934	1,723,375,095
Jumlah	1,790,300,934	1,723,375,095

Perbelanjaan di Jadual 2 adalah tidak termasuk perbelanjaan susutnilai/rosotnilai hartanah, loji dan peralatan dan perbelanjaan BR1M

Carta 3: Prestasi Perbelanjaan LHDNM Mengikut Program Bagi Tahun 2014

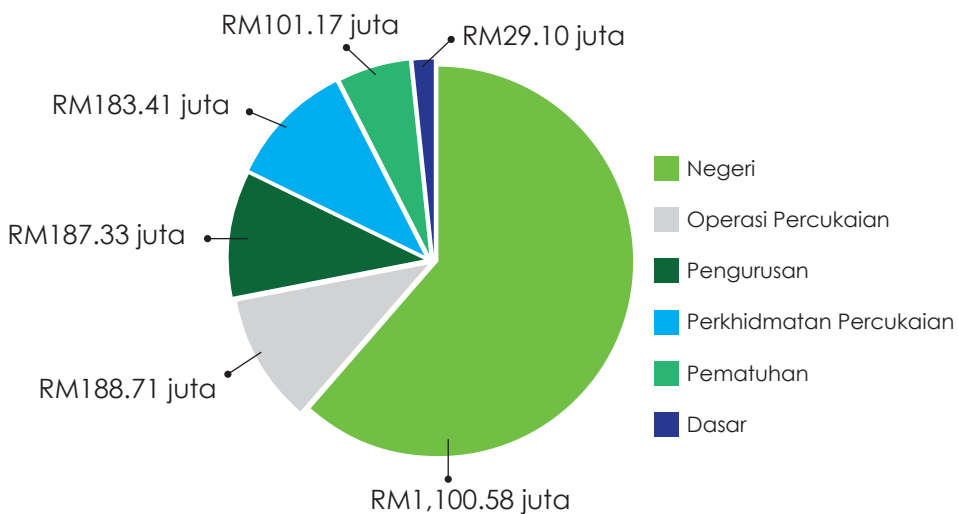

Program Perkhidmatan Percukaian

Perbelanjaan di bawah program Perkhidmatan Percukaian adalah merangkumi semua aktiviti-aktiviti seperti penyelidikan percukaian, khidmat korporat, auditan dalaman, inspektorat, pengurusan risiko, rayuan cukai, perisikan dan siasatan khas serta pengurusan kewangan. Perbelanjaan di bawah program Perkhidmatan Percukaian pada tahun 2014 telah meningkat sebanyak RM84.9 juta iaitu RM81.6 juta adalah melibatkan perbelanjaan Saguhati Tamat Perkhidmatan (STP) Terakru. Pada tahun 2014, LHDNM telah memperuntukkan sebahagian perbelanjaan bagi program kesedaran percukaian seperti penglibatan pengiklanan berkaitan percukaian melalui radio, televisyen dan akhbar semasa.

Program Pematuhan

Perbelanjaan di bawah program Pematuhan adalah merangkumi semua perbelanjaan aktiviti-aktiviti seperti penggubalan dasar berkaitan pematuhan cukai, siasatan, pengauditan cukai korporat dan cukai bagi syarikat multinasional serta petroleum. Aktiviti penguatkuasaan dan penyiasatan bagi kesalahan-kesalahan berkaitan percukaian adalah tunjang kepada pematuhan cukai negara. Program ini adalah dilaksanakan oleh beberapa Jabatan dan Bahagian yang berada di bawah ibu pejabat di LHDNM.

Program Dasar

Program Dasar merangkumi aktiviti penggubalan dasar bagi operasi percukaian dalam negara dan antarabangsa. Program ini turut merangkumi fungsi undang-undang seperti pengendalian kes-kes mahkamah dan bertindak sebagai penasihat undang-undang kepada LHDNM. Program ini melibatkan perbelanjaan yang terendah iaitu 1.63% daripada keseluruhan perbelanjaan pada tahun 2014 dan sebahagian besar daripada kos adalah melibatkan kos kakitangan, perjalanan dan sara hidup.

Program Operasi Percukaian

Program Operasi Percukaian merupakan komponen terpenting dalam memastikan kecekapan proses kutipan cukai di LHDNM. Aktiviti dibawah program ini merangkumi aktiviti operasi percukaian dan pungutan hasil serta pengurusan teknologi maklumat. Pada tahun 2014, perbelanjaan bagi program ini telah meningkat sebanyak RM1.4 juta berbanding tahun 2013. Perbelanjaan tertinggi bagi program ini adalah melibatkan perbelanjaan berkaitan perkhidmatan komputer dan pemprosesan data. Perbelanjaan ini adalah bertujuan memastikan mutu sistem penyampaian LHDNM kepada para pelanggan sentiasa dalam keadaan yang terbaik .

Program Pengurusan

Program Pengurusan terdiri daripada aktiviti yang melibatkan pembangunan organisasi, pengurusan sumber manusia, pengendalian kursus dan latihan, serta pengurusan aset termasuk bangunan pejabat di LHDNM. LHDNM juga memberi penekanan kepada latihan yang komprehensif dan pembangunan sumber manusia yang berterusan. Pelaksanaan aktiviti ini dilihat sebagai satu pelaburan jangka panjang LHDNM bagi melahirkan pegawai-pegawai yang berkemampuan tinggi bagi melaksanakan fungsi yang telah digariskan.

Program Negeri

Program Negeri merupakan program yang menyumbang kepada perbelanjaan terbesar di LHDNM iaitu 61.47% daripada jumlah keseluruhan perbelanjaan dan lebih 50% daripada perbelanjaan ini adalah melibatkan kos kakitangan. Aktiviti di bawah program Negeri adalah seperti aktiviti Pentadbiran di Negeri, Audit Cukai, Pungutan, Duti Setem, Khidmat Pelanggan dan Pengesanan. Perbelanjaan di bawah program Negeri telah menunjukkan penurunan dalam tahun 2014 sebanyak 3.8% berbanding tahun 2013.

PRESTASI PERBELANJAAN PEMBANGUNAN TAHUN 2014

Siling peruntukan Rolling Plan 4 (2014-2015) Rancangan Malaysia KeSepuluh (RMKe-10) yang diluluskan oleh Kerajaan Persekutuan adalah berjumlah RM246,596,103 bagi pelaksanaan projek-projek pembangunan LHDNM. Butiran projek pembangunan LHDNM adalah seperti Jadual di bawah:

Jadual 3: Prestasi Projek Pembangunan RMKe-10 (Rp3 2014-2015)

Butiran	Siling Peruntukan RMKe-10 RP4 (2014-2015) (RM)	Peruntukan Tahun 2014 (RM)	Perbelanjaan Tahun 2014 (RM)	Prestasi Perbelanjaan (%)
Pengkomputeran	187,065,963	121,147,611	44,368,552	36.6
Bangunan	39,164,140	10,552,389	8,371,825	79.3
SRI	20,366,000	19,366,000	11,411,475	58.9
Jumlah	246,596,103	151,066,000	64,151,852	42.5

Projek Pengkomputeran yang diluluskan di bawah butiran ini adalah untuk mewujudkan satu sistem pengurusan percukaian yang cekap dan efisien secara *online* kepada pembayar cukai yang akan memberi impak positif terhadap peningkatan kutipan cukai. Antara projek pengkomputeran yang dilaksanakan oleh LHDNM ialah pembangunan sistem e-Perkhidmatan yang membantu dalam urusan sistem percukaian iaitu e-filing, manakala sistem Perisikan dan *Business Intelligence* pula berperanan dalam mengesan pembayar cukai baru. Selain itu, kadar pematuhan cukai berjaya ditingkatkan di kalangan pembayar cukai menerusi sistem-sistem seperti Peningkatan Keupayaan Rangkaian, Peningkatan Sistem *Mainframe* serta sistem lain yang berkaitan.

Projek Bangunan yang diluluskan di bawah butiran ini adalah merupakan pembinaan bangunan pejabat LHDNM di Melaka dan Teluk Intan. Objektif utama projek bangunan yang dilaksanakan adalah untuk menjana kepuasan pelanggan terhadap perkhidmatan yang ditawarkan oleh LHDNM serta mewujudkan keselesaan kepada pelanggan dengan persekitaran bangunan yang baharu. Di samping itu, pembinaan bangunan Pusat

Pemprosesan, Pengeluaran, Gudang dan Stor di Bangi pula membolehkan pemprosesan borang-borang cukai dari seluruh negara diurus dengan lebih cekap dan sistematik seterusnya meningkatkan produktiviti kerja pegawai-pegawai LHDNM. Pembaikan bangunan LHDNM di Kota Kinabalu pula bagi memperbaiki kerosakan bangunan yang disebabkan pemendapan tanah.

Projek *Strategic Reform Initiatives* (SRI) merupakan salah satu strategi dan inisiatif yang dicadangkan oleh PEMANDU bagi membesarkan asas cukai dan mencari sumber cukai baru bagi menambah hasil Negara. Antara projek yang dilaksanakan oleh LHDNM ialah *Customer Relations Management System* (CRMS) iaitu bagi memudahkan penyampaian aduan/pertanyaan melalui *One Stop Channel* dan menjamin kelancaran pelaksanaan aplikasi untuk mendapatkan maklum balas pengguna melalui sistem perkhidmatan pelanggan yang lebih berkesan.

PENCAPAIAN KESELURUHAN

Secara keseluruhannya, pengurusan kewangan LHDNM dilaksanakan dengan berhemah, telus dan *value for money*. Semua perbelanjaan yang dibuat adalah membolehkan ianya memberi impak positif kepada fungsi utama LHDNM iaitu mengutip hasil cukai bagi pendapatan Negara. Peningkatan kos sebanyak 6% (2013: 20.5%) berbanding tahun 2013 memberi petunjuk yang baik terhadap pengurusan kewangan di LHDNM dan ianya selaras dengan pencapaian melebihi sasaran LHDNM dalam semua petunjuk prestasi utama (KPI) yang ditetapkan seperti kutipan hasil, pembesaran asas cukai, auditan pembayar cukai, penyelesaian kes-kes siasatan, mengurangkan tunggakan hasil dan lain-lain KPI yang telah ditetapkan kepada LHDNM.

HASiL

Lembaga Hasil Dalam Negeri Malaysia

Menara Hasil,
Persiaran Rimba Permai,
Cyber 8, 63000 Cyberjaya,
Selangor.

Customer Service Centre
1-800-88-5436

 03 8313 8888

 03 8313 7801
03 8313 7806

 www.hasil.gov.my

 /LHDNM

 /LHDNM

 LhdnTube